

50 1974 / 2024

PISCINE
LAGHETTO®



your own pool / votre miroir d'eau

Dolce Vita

Bon anniversaire !

Buon compleanno!

Happy Birthday! ¡Feliz cumpleaños! Bon anniversaire ! Alles Gute zum Geburtstag!



Dolce Vita

Fluidra Commerciale Italia SpA se réserve le droit d'apporter des modifications sans préavis. Les produits illustrés dans cette liste de prix sont destinés à un usage privé uniquement.

Toute utilisation publique ou commerciale doit être autorisée par Fluidra Commerciale Italia SpA, qui n'assume aucune responsabilité en matière de sécurité, de filtration ou de pureté de l'eau. L'acheteur est tenu de respecter la réglementation du pays dans lequel la piscine est installée.

Images non contractuelles à des fins d'illustration uniquement.

Remarque : les couleurs indiquées dans cette liste de prix ont pour seul but d'illustrer le produit. Nous vous conseillons donc de voir directement les produits et/ou les échantillons de matériaux et de tissus originaux de Piscine Laghetto.

LA REPRODUCTION, MÊME PARTIELLE, DE CE CATALOGUE / LISTE DE PRIX EST INTERDITE

Fluidra Commerciale Italia SpA reserves the right to make changes without prior notice. The products illustrated in this price list are for private use only.

Any public or commercial use has to be authorized by Fluidra Commerciale Italia SpA, which does not take responsibility for safety, filtration or purity of water. The purchaser is obliged to observe the regulations of the country in which the pool is installed.

Non-contractual images for illustrative purposes only.

Please note: The colours shown in this price list are for the sole purpose of illustrating the product. They do not refer to a specific colour. We therefore recommend that you view the products and/or the original Piscine Laghetto material and fabric samples directly.

REPRODUCTION, EVEN PARTIAL, OF THIS CATALOGUE / PRICE LIST IS FORBIDDEN



1974 / 2024

PISCINE
LAGHETTO

PAGE

UNE HISTOIRE DE FAMILLE

A family history

4

PRÉSENTATION DOLCEVITA HORS SOL

Introduction of above ground Dolcevita

10

DOLCEVITA FINITION RATTAN

Dolcevita Rattan finish

24

DOLCEVITA FINITION DIVA

Dolcevita Diva finish

28

DOLCEVITA FINITION DIVA AVEC COMPARTIMENT TECHNIQUE INTÉGRÉ (LTI)

Dolcevita Diva LTI finish

32

DOLCEVITA VERSION NAKED

Dolcevita Naked version

36

ACCESSOIRES

Accessories

39

POIDS ET MESURES

Weights and sizes

50

PIÈCES JOINTES TECHNIQUES

Technical drawings

54

GARANTIE

Warranty

60



STRUCTURE ET TOILE
STRUCTURE AND LINER

GARANTIE ACCESSOIRES: 2 ANS
ACCESSORIES WARRANTY: 2 YEARS

2

EXTENSION DE GARANTIE / Extended warranty



ATTENTION

Pour bénéficier de l'extension de garantie mentionnée dans ce catalogue, le produit doit être enregistré par le client final à l'adresse www.piscinelaghetto.com dans les 30 jours suivant la date de vente/installation de la piscine, prouvée par document/facture pertinent.

In order to obtain the extended warranty advertised in this catalogue, the product must be registered by the end customer on www.piscinelaghetto.com within 30 days from the date of sale/delivery of the pool, proven by regular fiscal receipt/invoice.

Dolce Vita

Tous les contenus de cette communication, y compris les textes, les graphiques, la mise en page, les photographies, appartiennent, sauf indication contraire, à Fluidra Commerciale Italia SpA et ne peuvent en aucun cas être reproduits, publiés, commercialisés, distribués, transmis ou utilisés de quelque manière que ce soit par des tiers sans l'autorisation écrite préalable de Fluidra Commerciale Italia SpA. Les marques, logos et noms de Fluidra Commerciale Italia SpA, de ses partenaires et/ou de tiers appartiennent à leurs propriétaires respectifs et sont protégés par les lois en vigueur sur les droits d'auteur, les brevets et la propriété intellectuelle. Toute violation sera poursuivie conformément à la loi.

All the contents of this communication, including text, graphics, layout, photographs, belong, unless otherwise specified, to Fluidra Commerciale Italia SpA and may not in any way be reproduced, published, marketed, distributed, transmitted or in any way used by third parties without prior written authorisation from Fluidra Commerciale Italia SpA. The trademarks, logos and names of Fluidra Commerciale Italia SpA, its partners and/or third parties belong to their respective owners and are protected by current copyright, patent and intellectual property laws. Any violation will be prosecuted according to the law.

50

1974
2024

Laghetto
PISCINE

UNE HISTOIRE DE FAMILLE A FAMILY HISTORY

L'histoire de Piscine Laghetto débute au cours d'un été suffoquant à Crémone : c'était en 1974, et dans la cour de Agrisilos, société productrice de toiles pour l'agriculture, apparaissait une piscine ronde en toile caoutchoutée avec anneau gonflable pour les enfants des propriétaires, qui pouvaient ainsi jouer et se rafraîchir pendant cet été italien torride.

« LES GRANDES IDÉES NAISSENT SOUVENT PAR HASARD »

La première Laghetto venait juste d'être créée.

Une idée simple qui se révéla dès le départ gagnante, en attirant immédiatement l'attention de tous, si bien que le brevet fut immédiatement déposé sous le n° 168558.

Nous étions au beau milieu d'années de bien-être et de croissance économique et l'idée d'une piscine de jardin facile à réaliser, belle et durable a immédiatement conquis le public, si bien que Piscine Laghetto est devenu en peu de temps la marque de référence pour les piscines résidentielles hors sol.

L'histoire de Piscine Laghetto est une histoire de succès, de grandes intuitions, de projets neufs et à l'avant-garde, caractérisés par l'attention à la qualité et à l'assistance, sans jamais perdre de vue le style et le design italiens.

Avec sa vaste gamme de produits caractérisés par un design unique et incomparable et 50 ans d'histoire, Piscine Laghetto est entrée dans les maisons et dans les jardins de 250.000 familles partout dans le monde.



1974

“GREAT IDEAS OFTEN ARISE BY CHANCE”

The story of Piscine Laghetto began in a muggy Cremona summer: it was 1974 and in the courtyard of Agrisilos, a company producing tarpaulins for agriculture, a round rubberised sheet swimming pool with an inflatable ring appeared for fun to let the owners' children play and cool off in the heat of the Po Valley summer.

The first Laghetto had just been created.

A simple but winning idea has drawn everyone's attention, to such an extent that patent No. 168558 was immediately filed.

Those were years of prosperity and economic growth and the idea of a garden swimming pool that was easy to build, beautiful and durable won over the public: in a short time Piscine Laghetto became the reference brand for above ground residential swimming pools.

The Piscine Laghetto story is a story of success, of great intuition, always new and avant-garde projects, characterised by attention to quality and service, without ever losing sight of Italian style and design.

During the last 50 years Piscine Laghetto has entered the homes and gardens of 250,000 families all over the world with its vast range of products characterised by a unique and unmistakable design.



CLASSIC

BLUESPRING

Dolce Vita

POP!

PLAYA

ANNÉES 80'

ANNÉES 90'

2007

2014

2014

L'ENTREPRISE > THE COMPANY

PISCINE LAGHETTO® s'est toujours distinguée par sa capacité à saisir et à anticiper les tendances et les attentes de ses clients, en essayant de proposer des produits techniquement excellents et en même temps emblématiques et design.

Le service après vente est une autre priorité de la société, car si l'on choisit un produit Laghetto, c'est pour pouvoir profiter de sa piscine de façon simple, sûre, sans soucis, et ce depuis le premier jour.

Depuis 2017 Agrisilos – Piscine Laghetto a rejoint le **GROUPE FLUIDRA**, groupe multinational espagnol coté en bourse, leader au niveau mondial dans le secteur de la piscine et du bien-être, qui en 2019 est entré dans IBEX 35, la liste des 35 sociétés plus capitalisées d'Espagne.



Piscine Laghetto® has always stood out for its ability to understand and anticipate the trends and expectations of its customers, striving to offer products that are technically excellent and at the same time iconic and design-oriented.

The after-sales service is another of the company's priorities, so that those who choose a Laghetto product can enjoy their pool easily, safely and without worries from day one.

Since 2017, Agrisilos - Piscine Laghetto has become part of the Fluidra Group, a listed Spanish multinational group, world leader in the pool and wellness sector, which in 2019 entered IBEX 35, the list of the 35 most capitalised companies in Spain.

FLUIDRA

PISCINE
LAGHETTO®

2017

DIVINA

2021

INFINITY DIVINA

2022

MUSA

2023

NINFEA

2024



50.

Le département de production de Piscine Laghetto se trouve depuis toujours dans l'usine de Vescovato (CR).

Ici, la société s'étend sur une surface totale d'environ 10.000 m², qui comprennent la zone de production, une partie du magasin et les bureaux.

Pour offrir à ses propres clients le meilleur service possible, ces dernières années l'entreprise a investi dans l'élargissement de la zone de stockage et d'expédition, en garantissant ainsi une plus grande fiabilité et ponctualité également pendant la haute saison.

Notre focus est la qualité !

> QUALITY IS OUR FOCUS !

The production department of Piscine Laghetto has always been located in the plant of Vescovato (CR). Here the company covers a total area of around 10,000 square metres, in which the production area, part of the warehouse and the offices are located.

In order to offer the best service to its customers, the company has recently invested in the expansion of the storage and shipping area, which will allow us to be more reliable and punctual during high season.

L'ENTREPRISE > THE COMPANY

ITALIE ET DESIGN > ITALY AND DESIGN

« Nous sommes conscients de créer de nouveaux mondes et de nouveaux concepts de style ».

Depuis la naissance de la marque, Piscine Laghetto a bouleversé le monde de la piscine et pas seulement.

Le fort ADN italien fait d'art, de culture, de design et de génie se retrouve dans la conception de tous les produits.

La créativité de la société a entraîné au fil des années un « upgrade » du produit, en le requalifiant et en le renouvelant en termes de design, image et marché de référence.

Pour Piscine Laghetto, la piscine devient ainsi un objet d'ameublement qui s'insère agréablement dans le jardin, sous un appentis, sur une terrasse ou même à l'intérieur de la maison.

Un nouveau concept d'« ameublement avec l'eau » s'impose avec son originalité, élégance et unicité et projette l'essence du produit en dehors du monde de la piscine.

Pas seulement un objet estival à présenter pour compléter un environnement outdoor, mais le cœur d'un projet innovant de design et d'ameublement qui devient transversal à toutes les saisons et à tous les environnements.



"We are conscious of creating new worlds and new styles".

Since the birth of the brand, Piscine Laghetto has been disruptive in the swimming pool world and beyond.

The strong Italian DNA of art, culture, design and geniality can be found in the design of all products.

Over the years, the company's creativity has led to an upgrade and renewal of the product itself, in terms of design, image and target market.

The swimming pool becomes a piece of furniture that fits pleasantly into the garden, a porch, a terrace or even inside the home.

A new concept of "furnishing with water" imposes itself with its originality, elegance and uniqueness, projecting the essence of the product outside the pool world.

The pool becomes not just a summer object that completes an outdoor environment, but the heart of an innovative design and furnishing project.

This way it becomes transversal to all seasons and environments.





Cette nouvelle façon de concevoir le produit est le résultat d'années de présence active aux principaux salons du secteur de l'ameublement, aux événements du Fuorisalone del Mobile avec d'importantes installations futuristes et des coopérations prestigieuses, jusqu'à l'expérience significative de 2022 à 2023 d'un Showroom à Milan Brera, point de référence et cœur du Design international. À l'automne 2023, l'entreprise a décidé d'équiper son siège de Vescovato d'un grand showroom ouvert à ses revendeurs et conçu comme un espace d'inspiration pour la diffusion du design Piscine Laghetto.

L'entrée de la société dans le groupe multinational espagnol Fluidra a permis d'élargir ses marchés de référence à l'échelle mondiale, sans jamais perdre son **caractère italien, depuis toujours l'essence de Piscine Laghetto.**

notre âme est italienne !

> OUR SOUL IS ALL ITALIAN !

This new way of conceiving the product is the result after years of active presence at the main furnishing sector fairs, Fuorisalone del Mobile events with important futuristic installations and prestigious co-operations, up to the significant experience from 2022 to 2023 of a Showroom in Milano Brera, a reference point and heart of the international Design. In autumn 2023 the company decided to equip its Vescovato headquarters with a large showroom open to its dealers and conceived as an inspirational space for the diffusion of Piscine Laghetto design.

The company's entry into the Spanish multinational group Fluidra has allowed it to expand its reference markets on a global scale, without ever losing **the distinctive Italian character that is the essence of Piscine Laghetto.**



ITALIE ET DESIGN > ITALY AND DESIGN

Dolce Vita

ÉLÉGANCE ET TECHNOLOGIE

ELEGANCE & TECHNOLOGY



ÉLÉGANCE ET TECHNOLOGIE

DOLCEVITA est, sur le marché de la piscine hors sol, le produit qui a connu le plus réponde ces dernières années aux goûts et aux attentes des clients les plus exigeants. Grâce à son design élégant et innovant - et à la solide technologie Laghetto présente sur le marché depuis près de 50 ans - elle a renouvelé le monde des piscines hors-sol.

Il s'agit d'un produit à la fois facile à monter et fonctionnel, à l'impact esthétique incontestable, qui peut être inséré dans tout type de contexte, même s'il n'est pas possible de réaliser la piscine enterrée classique. Sa polyvalence permet un montage facile et rapide, même dans les zones avec des permis d'utilisation uniquement saisonniers.

DolceVita fournit un système de recirculation et de filtration qui permet une hygiène maximale et une pureté maximale de l'eau.



GARANTIE
5
years
WARRANTY

STRUCTURE ET TOILE
STRUCTURE AND LINER

GARANTIE ACCESSOIRES: 2 ANS
ACCESSORIES WARRANTY: 2 YEARS

2

ELEGANCE & TECHNOLOGY

Dolcevita is, in the above-ground pool market, the product that in recent years has best met the tastes and expectations of the most demanding customers, renewing the world of above-ground pools. This has been possible thanks to the solid Laghetto technology - on the market for almost 50 years - and its elegant and innovative design.

A product that is at the same time easy to assemble, functional, and of undoubted aesthetic impact. It can be placed in any type of context, even where the classic inground pool can't be installed.

Its versatility allows a quick and easy installation even in areas with only seasonal use permits.

Dolcevita provides a recirculation and filtration system that allows the highest hygiene and purity of water.



COS'È DOLCEVITA? > WHAT IS DOLCEVITA?

DOLCEVITA® est constituée d'une structure modulaire réalisée avec des éléments préfabriqués et assemblés de manière appropriée sur le chantier qui soutiennent la toile du bassin : une membrane tensostructurale imperméable fournie déjà soudée et perforée pour accueillir les accessoires intérieurs de la piscine.

DOLCEVITA®, quelle que soit la version, doit être placée au-dessus d'un plan de support apte à supporter le poids de l'eau et de la structure de la piscine :

- En présence d'une base en béton aggloméré (existante ou nouvelle), les modules principaux pourront être fixés à l'aide de chevilles mécaniques ou de fixations chimiques appropriées, en fonction des caractéristiques du support.
- En l'absence d'un socle en béton armé, il est nécessaire d'installer l'embase spécifique pour montage au sol entre le fond de la piscine et le sol.

DOLCEVITA® is a swimming pool with a modular structure made of prefabricated and suitably assembled elements that support the pool cover: a waterproof tensile-structural membrane that is supplied already welded and perforated to accommodate the pool's internal accessories.

DOLCEVITA®, regardless of the version, must be placed on a support surface suitable for sustaining the weight of the water and the pool structure itself:

- In the presence of a concrete base (existing or new), the main modules can be fixed using suitable mechanical anchors or chemical fixings, depending on the characteristics of the base.
- In the absence of a reinforced concrete base, it is necessary to install the specific Basement for ground installing between the bottom of the pool and the ground.

Dolce Vita

une seule structure, quatre styles !
> ONE STRUCTURE, FOUR STYLES !

Elle est disponible en quatre modèles, chacun avec des matériaux de la plus haute qualité qui garantissent sa durabilité. DolceVita® is available in four models, each with top-quality materials that guarantee long-lasting use.

DIVA

De nom et de fait : au design linéaire et moderne, la solution avec panneaux et bord intégré ;

Diva in name and in fact: with its linear and modern design, the solution with panelling and integrated edge;



DIVA LTI

Toujours Diva, mais encore plus fonctionnelle grâce à la présence d'un compartiment technique intégré ;

Diva LTI still Diva, but even more functional thanks to an integrated technical room;



Style Dolcevita dans de nombreuses dimensions

> DOLCEVITA STYLE IN MANY SIZES

DIVA RATTAN NAKED					
MOD.	MIROIR D'EAU water size (m)	DIMENSIONS TOTALES overall sizes (m)	HAUTEUR DE L'EAU water height (m)	HAUTEUR TOTALE total height (m)	VOLUME (mc)
24	2 x 4	2,4 x 4,4	1,2	1,3	9,6
25	2 x 5	2,4 x 5,4	1,2	1,3	12
35	3 x 5	3,4 x 5,4	1,2	1,3	18
36	3 x 6	3,4 x 6,4	1,2	1,3	21,6
37	3 x 7	3,4 x 7,4	1,2	1,3	25,2
48	4 x 8	4,4 x 8,4	1,2	1,3	38,4
49	4 x 9	4,4 x 9,4	1,2	1,3	43,2
510	5 x 10	5,4 x 10,4	1,2	1,3	60

DIVA LTI					
MOD.	MIROIR D'EAU water size (m)	DIMENSIONS TOTALES overall sizes (m)	HAUTEUR DE L'EAU water height (m)	HAUTEUR TOTALE total height (m)	VOLUME (mc)
35	3 x 5	3,4 x 6,1	1,2	1,3	18
36	3 x 6	3,4 x 7,1	1,2	1,3	21,6
37	3 x 7	3,4 x 8,1	1,2	1,3	25,2
48	4 x 8	4,4 x 9,1	1,2	1,3	38,4
49	4 x 9	4,4 x 10,10	1,2	1,3	43,2

measures indicatives (non contraignantes) the measures are indicatives

RATTAN

Au design provocant Country, c'est la combinaison parfaite entre le design et la technologie ;

With its provocative country design, it is the perfect combination of design and technology;



NAKED

La plus polyvalente parmi les Dolcevita, hautement personnalisable selon les goûts du client.

La seule limite est l'imagination !

The most versatile Dolcevita, highly customisable according to your taste. Imagination will be its only limit.



LES DÉTAILS DU KIT PISCINE > POOL KIT DETAILS

STRUCTURE > STRUCTURE



STRUCTURE

La structure de DolceVita a été spécialement étudiée et conçue par les bureaux techniques de Laghetto en utilisant l'acier Magnelis® peint à poudre (technologie ZMSV-TEC).

Ce traitement spécial permet une plus grande résistance aux phénomènes de corrosion.

En général, la qualité des matériaux utilisés garantit une fiabilité de construction et une plus grande durabilité dans le temps.

Le pied de la structure, ainsi que la boulonnerie, sont en acier inoxydable.

En détail :

MONTANTS STRUCTURE

Acier zinc-magnésium peint à poudre.

Piédestal en acier inoxydable AISI304.

LONGERONS STRUCTURE

Acier zinc-magnésium peint à poudre.

BOULONNERIE

Acier inoxydable A2.



STRUCTURE

The structure of DolceVita, specifically studied and designed by Laghetto's technical offices, is made of Magnelis steel with a powder coating (ZMSV-TEC technology).

This special treatment allows greater resistance against corrosion.

In general, the quality of the materials used guarantees constructive and operational reliability over time.

The trellis foot and all hardware are made of stainless steel.

In detail:

TRELLIS PILLARS

Zinc magnesium steel powder coated structure with stainless steel AISI304 piece of support.

METAL STRUT

Zinc magnesium steel powder coated.

NUTS AND BOLTS

A2 stainless steel.

TISSU > LINER



TISSU

Les toiles bassin DolceVita sont fabriquées en tissu Trevira enduit de 1000 g/m², produit exclusif Piscine Laghetto.

La toile, membrane tensostructurale hautement résistante à la traction, est ensuite traitée anti-UV avec l'utilisation d'additifs spéciaux qui limitent de manière exponentielle la détérioration du matériau.

La toile DolceVita est testée pour résister aux tests de traction les plus extrêmes (430 kg tous les 5 cm).

La grande expérience de Piscine Laghetto dans la production et dans l'élaboration de toiles pour piscines est synonyme de qualité absolue et de fiabilité.

Les 50 ans de recherche et développement, ainsi qu'une collaboration étroite avec des fournisseurs de tissus, ont conduit à la formulation de toiles structurellement et chimiquement spécifiques au secteur de la piscine.

Les machines à souder, cœur battant du département de production, ont été spécialement étudiées et réalisées pour répondre aux exigences technologiques et productives de l'entreprise.

Chaque toile est ensuite spécifiquement soudée pour avoir la résistance maximale aux diverses sollicitations. Grâce à cela, les Produits Laghetto sont uniques et se distinguent du reste du marché.



DOLCEVITA



white

beige *

***Couleur disponible jusqu'à épuisement des stocks**
Colour available until stocks last

LINER

DolceVita pool liners are made from 1000 g/sqm coated Trevira fabric, an exclusive Piscine Laghetto product.

The liner, a highly tensile-resistant membrane, is subsequently treated anti-UV thanks to the use of special additives that exponentially limit the ageing of the material. The DolceVita liner is tested to withstand the most extreme tensile tests (430 kg every 5 cm).

Piscine Laghetto's vast experience in the production and processing of pool liners it's a synonym of absolute quality and reliability.

Almost 50 years of research, development and close collaboration with carefully selected fabric suppliers have led to the formulation of sheets that are structurally and chemically specific for the swimming pool sector. The welding machines, the most important part of the production department, are specifically designed and manufactured to meet the company's technological production requirements.

Each liner is therefore specifically welded to get the maximum resistance to various stresses, giving Laghetto products the quality and efficiency that distinguish and differentiate them from the rest of the market.

PANNEAUX DOLCEVITA > PANELS

PANNEAUX DOLCEVITA

Le trait distinctif de DolceVita sont les panneaux qui en font un produit au design unique.

Les panneaux sont composés d'une structure en aluminium peint sur laquelle est tressée à main une fibre synthétique de polypropylène obtenue par extrusion.

L'artisanalité du travail donne un aspect unique à chaque piscine, ce qui la différencie sur le marché.

Ce matériau durable est particulièrement résistant aux différents agents atmosphériques et la résistance aux UV a été testée pour une exposition de plus de 3000 heures.

La résistance aux grandes variations de température est également excellente. L'entretien ainsi que le nettoyage sont faciles ; il se fait à l'aide de détergents spécifiques neutres non agressifs.

Les finitions DolceVita adoptent deux différents types de panneaux :

RATTAN, avec bord en bois composite Eco-Wood, et **DIVA** (également dans la variante Diva LTI) avec la finition exclusive qui intègre panneau et bord en une seule pièce pour un design propre et moderne.

PANELS

A distinctive feature of DolceVita, the panels make it a uniquely designed product.

The panelling consists of a painted aluminium structure onto which a synthetic polypropylene fibre obtained by extrusion is woven by hand.

The craftsmanship gives each pool a unique appearance, differentiating it on the market.

This durable material is particularly resistant to various atmospheric agents and has been tested for UV resistance for an exposure of over 3000 hours.

Resistance to wide temperature variations is also excellent. Maintenance is easy as well as cleaning, to be done with neutral non-aggressive detergents.

The DolceVita finishing adopts two different types of panels:

Rattan, with a composite eco-wood edge, and Diva (also in Diva LTI version) with finishing that integrates panels and edge in a single piece with a linear and modern looking.

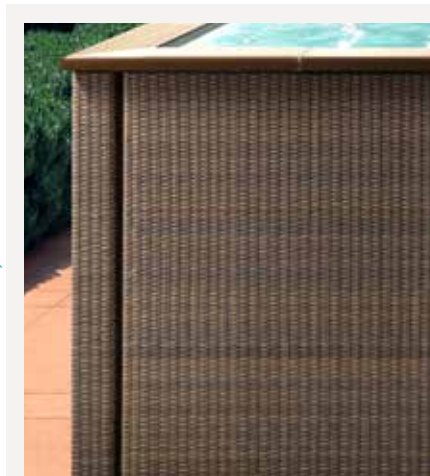

RATTAN

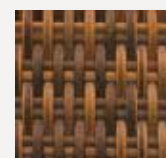

coffee

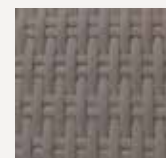

grey

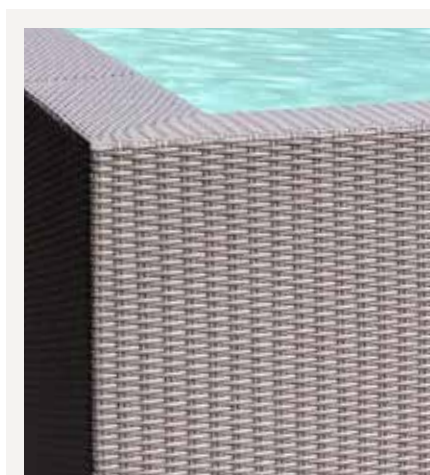

DIVA

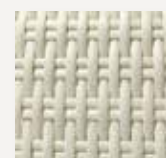

Laghetto white

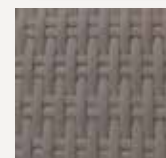

grey

BORDS ECO-WOOD > ECO WOOD EDGES

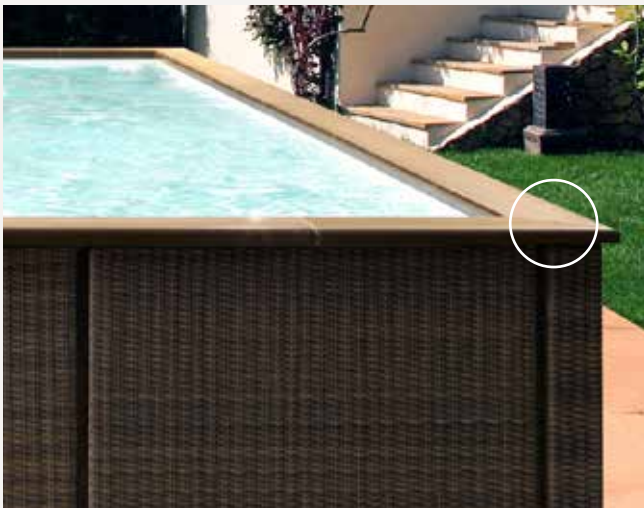

BORDS ECO-WOOD

Dans les finitions RATTAN et NAKED, la piscine DolceVita est entourée par le bord en bois composite.

Il est disponible en deux couleurs pour le RATTAN, Ardoise et Tabac, tandis que pour NAKED, seule la couleur Tabac est disponible.

Le bois éco-Wood, authentique et élégant, est un choix esthétique, technologique et orienté vers la durabilité.

Un bois performant qui dure dans le temps, dans le respect de la nature.

ECO WOOD EDGE

In Rattan and Naked versions, the DolceVita pool is surrounded by a composite wood edge.

It is available in two colours for RATTAN, Ardesia and Tobacco, while for NAKED only the Tobacco colour is available.

An authentic and elegant product, chosen as aesthetic and technological sustainable solution.

A high-performance composite long lasting wood, respecting the nature.



Tobacco

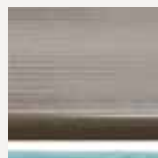

Ardesia

SPOTS LED > LED SPOTS

SPOTS LED BLANCS

Chaque piscine DolceVita prévoit la fourniture en série d'un ou deux spots LED blancs (en fonction de la taille choisie) de la ligne Laghetto placés sur la toile du bassin et qui offrent des jeux de lumière, de jour comme de nuit.

Ces spots allient un rendement lumineux très performant, une consommation électrique réduite (moins de 8 W) et une grande durabilité.

Chaque spot est alimenté en 12V et est livré avec son transformateur à placer à une distance de 3,5 m de la piscine.

WHITE LED SPOTS

Each DolceVita pool includes the standard supply of one or two white LED spotlights from the Laghetto line (depending on the size chosen) already positioned on the liner that give to the pools impressive light effects, day and night. These spotlights combine high-performance light output with low power consumption (less than 8 W) and great durability.

Each spotlight is powered at 12V and comes complete with its transformer to be positioned at a distance of 3.5m from the pool.

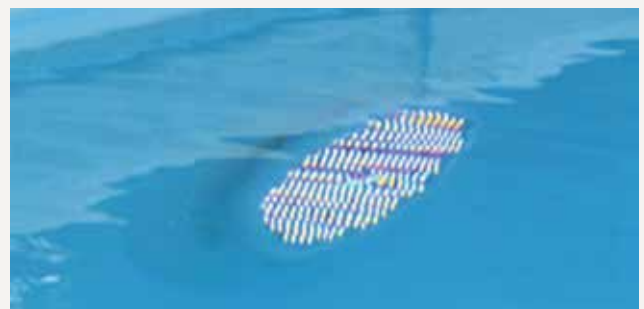

*La lumière de DolceVita
décore la nuit !*

DOLCEVITA LIGHT DECORATES THE NIGHT !

ÉCHELLES > LADDERS



ÉCHELLES DOLCEVITA

La ligne Dolcevita prévoit deux types d'échelles différentes pour l'accès au bassin.

Les versions **RATTAN*** et **NAKED** montent de série l'échelle avec une partie externe basculante de sécurité. Elle peut être soulevée pour empêcher les enfants d'entrer dans la piscine lorsque l'on ne peut pas les surveiller.

L'échelle est réalisée avec des tubes en acier inoxydable AISI316 (tube Ø 30 mm), polis, des marches en plastique blanc et balconnet supérieur en bois composite.

*** Le kit piscine Dolcevita Rattan comprend l'échelle de sécurité jusqu'à épuisement des stocks, puis elle sera remplacée par l'échelle luxe de Diva.**

échelle dédiée, l'échelle « Luxury », entièrement réalisée en acier inoxydable AISI316 (tube Ø 43 mm), des marches en acier inoxydable avec inserts antidérapants en plastique et balconnet supérieur en bois composite.

L'échelle « Luxury » peut également être montée sur les modèles Rattan et Naked.

Un kit de sécurité en plexiglas est disponible sur cette version pour empêcher les plus petits d'accéder au bassin.

LADDERS

Rattan* and **Naked** versions are fitted with a standard ladder that includes a safety flip-open part. This has been created to prevent uncorrect children behaviors while they are not supervised.

The ladder is made of polished AISI316 stainless steel tubulars (30 mm tube), white plastic steps and an upper step in composite wood.

*** The Dolcevita Rattan pool kit includes the standard safety ladder model until stocks last, then it will be replaced by the luxury Diva model.**

Diva and **Diva LTI** versions have a dedicated ladder made of AISI316 stainless steel (43 mm tube), stainless steel steps with non-slip plastic insert and an upper step in composite wood. The "Luxury" ladder can also be fitted in Rattan and Naked versions. A plexiglass safety kit is available on these versions to prevent uncorrect children behaviors.



SAFETY ladder



LUXURY ladder



SAFETY KIT for LUXURY ladder

SKIMMER > SKIMMER



SKIMMER LAGHETTO

Le skimmer Piscine Laghetto est fixé à la paroi de la piscine, dispose d'une tête flottante et fonctionne à fleur d'eau, en garantissant ainsi un très haut niveau de nettoyage constant dans le temps.

Équipé d'un panier préfiltre, son tirage à 360 degrés permet le meilleur nettoyage possible de la piscine avec des performances supérieures aux skimmers à paroi.

L'excursion de la tête flottante en hauteur permet une grande flexibilité de remplissage de la cuve, évitant qu'elle puisse attraper de l'air et bloquer la pompe du système de filtration.

Le skimmer est également équipé d'une série de mesures anti-enchevêtrement et anti-suceur pour la sécurité maximale de tous les baigneurs.

LAGHETTO SKIMMER

The Piscine Laghetto skimmer is fixed to the pool wall, it has a floating head and works by skimming over the water, thus guaranteeing a high degree of constant cleanliness over time.

Equipped with a pre-filter basket, its 360-degree draught allows the best possible cleaning of the pool with superior performance to wall-mounted skimmers.

The excursion of the floating head in height allows great flexibility in filling the pool, preventing it from drawing air and blocking the filtration system pump. It is also equipped with a series of anti-trapping and anti-sucking devices for maximum safety of all bathers.

KIT BALAI ASPIRATEUR > VACUUM CLEANER

KIT BALAI ASPIRATEUR

Le nettoyage de votre miroir d'eau est essentiel dans la gestion de votre piscine.

C'est pourquoi Piscine Laghetto a équipé chaque piscine DolceVita d'un kit d'aspirateur à appliquer sur le skimmer pour garantir un nettoyage parfait du fond.

Il se compose d'une tête d'aspiration, de poignées modulaires en aluminium et de tuyaux flottants dimensionnés en fonction du miroir d'eau du bassin.

VACUUM CLEANER

Cleaning your pool is essential.

That's why Piscine Laghetto has equipped each DolceVita with a vacuum cleaner kit to attach to the skimmer to ensure perfect bottom cleaning.

It consists of a suction head, modular aluminium handles and floating hoses sized according to the pool's water mirror.



DolceVita ... Les détails qui la rendent unique !

DOLCEVITA, THE DETAILS MAKE IT UNIQUE!

FILTRATION > FILTRATION

FILTRATION

Piscine Laghetto, faisant partie du Groupe Fluidra, (entreprise leader dans le monde pour la fourniture d'équipements pour piscines), profite de l'expérience de la maison mère pour équiper ses piscines avec des **systèmes de filtration et d'épuration à la qualité de construction incontestée et aux meilleures performances sur le marché.**

Conscients de l'importance de la qualité de l'eau, les systèmes de filtration Dolcevita sont dimensionnés de manière adéquate pour garantir le plus haut degré de propreté et d'hygiène.

Deux types de filtration sont disponibles : à sable et à cartouche.



FILTRATION

As part of the Fluidra Group, one of the world's leading suppliers of swimming pool equipment, Piscine Laghetto takes advantage of the parent company's experience to equip its pools with filtration and purification systems of undisputed construction quality and top market performance.

Aware of the importance of water quality Dolcevita's filtration systems are adequately dimensioned to guarantee maximum cleanliness and hygiene.

Two types of filtration are available: sand and cartridge.



			FILTRE / FILTER	POMPE / PUMP					
	nbre skimmer skimmer	nbre refoulements outlet	type type	charge sable sand load	préfiltre prefilter	débit max max flow rate	puissance power	prévalence max max prevalence	bruit max max noise
	1	1	filtre à sable Cantabric Ø500 mm, débit 9 m³/h moulé par injection avec vanne top à 6 voies. Cantabric Ø500 mm injection-moulded sand filter with 6-way top valve	100 Kg	oui yes	19 m ³ /h	0.77 kW	13,1 m	78 db
	2	2	filtre à sable Cantabric Ø600 mm, débit 14 m³/h moulé par injection avec vanne top à 6 voies Cantabric Ø600 mm injection-moulded sand filter with 6-way top valve	150 Kg	oui yes	22 m ³ /h	1.1 kW	16 m	78 db
	1	1	filtre à cartouche Zodiac, surface filtrante 9.3 m², capacité filtrante 15-20 microns Zodiac cartridge filter, filter surface area 9.3 m ² , filter capacity 15-20 microns	-	non no	11,4 m ³ /h	0,8 kW	11 m	75 db

KIT EMBASE
> BASEMENT KIT

OPTIONAL



EMBASE POUR MONTAGE SANS CIMENT

Grâce à cette embase spéciale en acier galvanisé peint à poudres, il est possible de monter la piscine directement sur le sol, sans réaliser la dalle en béton.

L'embase peut être accompagné d'un certificat de mobilité qui déclare l'enlèvement facile de la piscine, pour une utilisation également saisonnière.

BASEMENT FOR DIRECT ASSEMBLY ON THE GROUND

Thanks to the galvanised steel basement kit painted with powders, it is possible to install the pool directly on the ground, without concrete slab.

It is possible to issue a mobility certificate in which is declared that the pool is easy to be removed, using it just for a seasonal purpose.



KIT FIXATION ET ALIGNEMENT
> ALIGNMENT FIXING KIT

OPTIONAL

KIT FIXATION ET ALIGNEMENT

Le kit a pour fonction de faciliter le montage et l'alignement de la structure de DolceVita, en évitant les affaissements normaux qui se produisent lors du remplissage du bassin et en bloquant ainsi de manière permanente l'équilibre de la piscine.

Avec l'utilisation du Kit Fixation et Alignement, il ne sera plus nécessaire de procéder au réglage des hauteurs et des pentes de la structure, comme c'est normalement le cas sans l'utilisation de cet accessoire.

Son utilisation est obligatoire lorsqu'un côté de la piscine n'est pas accessible à l'opérateur, par exemple lorsque la piscine est installée à côté d'un mur ou, plus généralement, dans un environnement restreint.

ALIGNMENT FIXING KIT

The alignment fixing kit function is to facilitate the assembly and alignment of the DolceVita structure, avoiding the normal settlements that happen during filling operations, giving a permanent asset.

With the use of the Fixing and Alignment Kit it will no longer be necessary to adjust the heights and slopes of the structure, as is normally done without the use of this accessory.

Indispensable in situations where one side of the pool is not accessible to the operator, for example in the case of DolceVita installed against a wall or, more generally, in a confined environment.



KIT DE NAGE À CONTRE-COURANT > COUNTERCURRENT SWIMMING KIT

OPTIONAL



Accessoire disponible uniquement pour les modèles Dolcevia Diva et Diva LTI (Pour piscines d'une largeur de 3 ou 4 m).

La nage à contre-courant, facile à installer, a été créée par Piscine Laghetto pour permettre l'activité de natation même dans des bassins de petite taille.

Le kit de nage à contre-courant se compose de deux pompes de 1560 W chacune (débit max 36 m³/h, prévalence 12,8 m), quatre passants d'aspiration avec grille de protection, 2 embouts NCC avec brides spécifiques pour le montage sur les toiles Dolcevia plus les raccords et les tuyaux nécessaires pour positionner la pompe à 3,5 m de la piscine comme requis par les réglementations de sécurité.

Le kit comprend le bouton pneumatique pour l'allumage et un tableau électrique spécifique pour la commande et la temporisation des pompes.

COUNTERCURRENT SWIMMING KIT

This accessory is available for Dolcevia Diva and Diva LTI models only. (just for pools with width of 3/4 meters)

The counter current kit has been specifically created for Piscine Laghetto. It is easy to install and allows swimming even in pool with small dimensions.

The counter current kit is composed by: no. 2 pumps 1560W (max-flow rate 36m³/h, head 12,8m), suction fittings with protective grid, no. 2 NCC nozzles with specific flanges to install it on the Dolcevia liners.

As per safety regulation, fittings and piping have to be positioned 3.5m away from pool.

The kit includes the pneumatic button for switching on and a specific switch-board to control and regulate the pumps timing.

KIT SPA À 7 JETS > 7-JET HYDROMASSAGE KIT

OPTIONAL

KIT SPA À 7 JETS

Disponible pour les modèles Dolcevia Rattan, Diva et Diva LTI (Pour piscines d'une largeur de 3 ou 4 m). Spécialement conçu pour répondre à la demande croissante de solutions pour le bien-être de la personne, le kit spa se compose d'une pompe 900W (débit max 18m³/h, prévalence 13.5 m), deux passants d'aspiration avec grille de protection, 7 embouts de spa avec brides spécifiques pour le montage sur toile Dolcevia, raccords et tuyaux nécessaires pour positionner la pompe à 3,5 m de la piscine comme requis par les réglementations de sécurité.

Le kit comprend le bouton pneumatique pour l'allumage et un tableau électrique spécifique pour la commande et la temporisation de la pompe.

7-JET HYDROMASSAGE KIT

This accessory is available for Dolcevia Rattan, Diva and Diva LTI models. (just for pools with width of 3/4 meters)

It has been developed to meet the increasing demand for wellness.

The counter current kit is composed of: no. 2 pumps of 900" (max flow rate 18m³/h, head 13.5m), no. 2 suction fittings with protective grid, no. 7 counter current nozzles with specific flanges to install it on Dolcevia liners.

As per safety regulation, fitting and piping have to be positioned 3.5m away from the pool.

The kit includes the pneumatic button for switching on and a specific switch-board to control and regulate the pumps timing.



COUVERTURES > POOL COVER

OPTIONAL



COUVERTURE D'HIVER

La toile de couverture hiver Light System Plus (de couleur verte/noire) avec tirants élastiques permet la fermeture hermétique de la piscine pendant tous les mois où elle n'est pas utilisée. L'utilisation de la couverture, associée à l'utilisation de produits chimiques corrects, permet la juste conservation de l'eau contenue dans le bassin.

WINTER POOL COVER

The pool winter cover "Light System Plus" (in green/black colors) is equipped with elastic cords rod that allow to close hermetically the pool when not in use. This accessory, jointly with correct chemical products, preserves the water status during winter period.

OPTIONAL



COUVERTURE D'ÉTÉ

La toile de couverture isothermique permet de réduire l'échange de chaleur jour/nuit et de mieux conserver la température accumulée pendant la journée. Elle peut être laissée flotter sur le plan d'eau même pendant la journée, car le matériau permet le passage des rayons solaires. Cette toile de couverture est fournie avec bords.

SUMMER POOL COVER

The isothermal cover reduces the day/night heat exchange and helps to maintain the water temperature. It can also be left floating on the water during the day, because its fabric allows sunlight to pass through. Isothermal cover for DolceVita is edged for a better finish.

RATTAN

PAG 24

DIVA

PAG 28

DIVA LTI

PAG 32

NAKED

PAG 36

LES KITS DOLCEVITA

THE KITS



5 years
WARRANTY

STRUCTURE ET TOILE
STRUCTURE AND LINER

ACCESSOIRES
ACCESSORIES

2 years
WARRANTY

RATTAN

KIT PISCINE

POOL KIT

=

1 + 2 + 3 + 4 + 5 +
6 + 7 + 8 + 9 + 10



1 Toile interne bassin. Pool liner.



*Couleur disponible jusqu'à épuisement des stocks
Colour available until stocks last

2 Structure interne.
Internal structure.



5 Panneaux externes fibre synthétique tressée.
Exterior panels handwoven fiber.

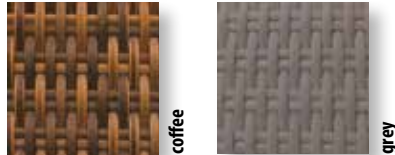

10 Bord en bois Eco-Wood pour piscines Dolcevita.
Dolcevita Composite Wood Top Edge.



6 Système balai aspirateur pour nettoyage fond.
Vacuum cleaner system.

7 Supports panneaux en bois et angles en rattan.
Wooden panel supports and wicker corner pieces.

8 Système trop plein.
Overflow system.

OPTIONAL

De nombreux accessoires sont disponibles pour Dolcevita Rattan. Pour plus d'informations, consulter les pages dédiées.

Many accessories available for Rattan Dolcevita. For more information please browse the designated pages.

PAG 40

3 Système de filtration (selon le tableau).
ATTENTION : LE SYSTÈME DE FILTRATION NE COMPREND PAS LE TABLEAU ÉLECTRIQUE.

Filtration System (as in the diagram).
Attention: the filtration system doesn't include the switchboard.



Filtration à sable AstralPool
AstralPool sand filters



Filtration à cartouche Zodiac
Zodiac cartridge filters

4 Spot LED à haut rendement lumineux :
1 spot jusqu'à la taille 36
2 spots à partir de la taille 37
(position standard - voir page 57).

High brightness LED spotlight:
n. 1 Spot until model 36 / n. 2 Spots from model 37
(standard placement - see page 57).

9 **** Le kit piscine Dolcevita Rattan comprend une échelle de sécurité standard (SECURITÉ) jusqu'à épuisement des stocks. L'échelle fournie sera alors remplacée par l'échelle LUXE. Demandez les références correctes du kit avec l'échelle de luxe au service clients.**

** The Dolcevita Rattan pool kit includes the standard ladder (SAFETY) while stocks last. The supplied ladder will then be replaced by the LUXURY ladder.
Request the correct codes for the kit with the Luxury ladder to our Customer Service.



MIROIR EAU
(ENCOMBREMENT TOTAL)
WATER SIZE
(TOTAL ENCUMBRANCE)

SYSTÈME DE FILTRATION / FILTERING SYSTEM

COULEUR / COLOUR

CODE / CODE

m.

24

2,00
X
4,00

h.1,20 m
(2,40 x 4,40)



SABLE DE 10 m³ h - 1 SKIMMER
1 SKIMMER 10 m³ h - SAND FILTERING SYSTEM

white - coffee

XC24BICFS10R

white - grey

XC24BIGRS10R

beige - coffee

XC24BECFS10R

beige - grey

XC24BEGRS10R



CARTOUCHE DE 11 m³ h - 1 SKIMMER
1 SKIMMER 11 m³ h - CARTRIDGE FILTERING SYSTEM

white - coffee

XC24BICFC11R

white - grey

XC24BIGRC11R

beige - coffee

XC24BECFC11R

beige - grey

XC24BEGRC11R

25

2,00
X
5,00

h.1,20 m
(2,40 x 5,40)



SABLE DE 10 m³ h - 1 SKIMMER
1 SKIMMER 10 m³ h - SAND FILTERING SYSTEM

white - coffee

XC25BICFS10R

white - grey

XC25BIGRS10R

beige - coffee

XC25BECFS10R

beige - grey

XC25BEGRS10R



CARTOUCHE DE 11 m³ h - 1 SKIMMER
1 SKIMMER 11 m³ h - CARTRIDGE FILTERING SYSTEM

white - coffee

XC25BICFC11R

white - grey

XC25BIGRC11R

beige - coffee

XC25BECFC11R

beige - grey

XC25BEGRC11R

35

3,00
X
5,00

h.1,20 m
(3,40 x 5,40)



SABLE DE 10 m³ h - 1 SKIMMER
1 SKIMMER 10 m³ h - SAND FILTERING SYSTEM

white - coffee

XC35BICFS10R

white - grey

XC35BIGRS10R

beige - coffee

XC35BECFS10R

beige - grey

XC35BEGRS10R



CARTOUCHE DE 11 m³ h - 1 SKIMMER
1 SKIMMER 11 m³ h - CARTRIDGE FILTERING SYSTEM

white - coffee

XC35BICFC11R

white - grey

XC35BIGRC11R

beige - coffee

XC35BECFC11R

beige - grey

XC35BEGRC11R

ATTENTION : Les gradations de couleur pourraient subir des variations. ATTENTION : Colour shades may vary.

RATTAN

MIROIR EAU
(ENCOMBREMENT TOTAL)
WATER SIZE
(TOTAL ENCUMBRANCE)

SYSTÈME DE FILTRATION / FILTERING SYSTEM

COULEUR / COLOUR

CODE / CODE

m.

36

3,00
x
6,00

h.1,20 m
(3,40 x 6,40)



SABLE DE 10 m³ h

1 SKIMMER

1 SKIMMER 10 m³ h
SAND FILTERING SYSTEM

white - coffee

XC36BICFS10R

white - grey

XC36BIGRS10R

beige - coffee

XC36BECFS10R

beige - grey

XC36BEGRS10R



CARTOUCHE DE 11 m³ h

1 SKIMMER

1 SKIMMER 11 m³ h
CARTRIDGE FILTERING SYSTEM

white - coffee

XC36BICFC11R

white - grey

XC36BIGRC11R

beige - coffee

XC36BECFC11R

beige - grey

XC36BEGRC11R

37

3,00
x
7,00

h.1,20 m
(3,40 x 7,40)



SABLE DE 10 m³ h

1 SKIMMER

1 SKIMMER 10 m³ h
SAND FILTERING SYSTEM

white - coffee

XC37BICFS10R

white - grey

XC37BIGRS10R

beige - coffee

XC37BECFS10R

beige - grey

XC37BEGRS10R



CARTOUCHE DE 11 m³ h

1 SKIMMER

1 SKIMMER 11 m³ h
CARTRIDGE FILTERING SYSTEM

white - coffee

XC37BICFC11R

white - grey

XC37BIGRC11R

beige - coffee

XC37BECFC11R

beige - grey

XC37BEGRC11R

48

4,00 x 8,00
h.1,20 m
(4,40 x 8,40)



SABLE DE 10 m³ h

1 SKIMMER

1 SKIMMER 10 m³ h
SAND FILTERING SYSTEM

white - coffee

XC48BICFS10R

white - grey

XC48BIGRS10R

beige - coffee

XC48BECFS10R

beige - grey

XC48BEGRS10R

49

4,00 x 9,00
h.1,20 m
(4,40 x 9,40)



SABLE DE 15 m³ h

2 SKIMMER

2 SKIMMERS 10 m³ h
SAND FILTERING SYSTEM

white - coffee

XC49BICFS15R

white - grey

XC49BIGRS15R

beige - coffee

XC49BECFS15R

beige - grey

XC49BEGRS15R

ATTENTION : Les gradations de couleur pourraient subir des variations. ATTENTION : Colour shades may vary.

RATTAN

MIROIR EAU
(ENCOMBREMENT TOTAL)
WATER SIZE
(TOTAL ENCUMBRANCE)

m.

510

5,00 x 10,00

h.1,20 m

(5,40 x 10,40)



SYSTÈME DE FILTRATION / FILTERING SYSTEM

SABLE DE 15 m³ h

2 SKIMMER

2 SKIMMERS 10 m³ h

SAND FILTERING SYSTEM

COULEUR / COLOUR

CODE / CODE

white - coffee



XCS10BICFS15R

white - grey



XCS10BIGRS15R

beige - coffee



XCS10BECFS15R

beige - grey



XCS10BEGRS15R

**** Le kit piscine Dolcevita Rattan comprend une échelle de sécurité standard (SECURITE') jusqu'à épuisement des stocks. L'échelle fournie sera alors remplacée par l'échelle LUXE. Demandez les références correctes du kit avec l'échelle de luxe au service clients.**

**** The Dolcevita Rattan pool kit includes the standard ladder (SAFETY) while stocks last. The supplied ladder will then be replaced by the LUXURY ladder. Request the correct codes for the kit with the Luxury ladder to our Customer Service.**



GALERIE PHOTO

*Dolcevita
Rattan coffee*



*Dolcevita
Rattan Grey*

ATTENTION : Les gradations de couleur pourraient subir des variations. ATTENTION : Colour shades may vary.

5 years
WARRANTY

STRUCTURE ET TOILE
STRUCTURE AND LINER

ACCESSOIRES
ACCESSORIES

2 years
WARRANTY

DIVA

KIT PISCINE

POOL KIT

=

1 + 2 + 3 + 4 + 5 +
6 + 7 + 8 + 9



white



beige*

*Couleur disponible jusqu'à épuisement des stocks
Colour available until stocks last

1
Toile interne bassin. Pool liner.

2

Structure interne.

Internal structure.



3

Système de filtration (selon le tableau).
**ATTENTION : LE SYSTÈME DE FILTRATION NE
COMPREND PAS LE TABLEAU ÉLECTRIQUE.**

Filtration System (as in the diagram).

Attention: the filtration system doesn't include the
switchboard.



Filtration à sable AstralPool
AstralPool sand filters



Filtration à cartouche Zodiac
Zodiac cartridge filters

4

Spot LED à haut rendement lumineux :
1 spot jusqu'à la taille 36
2 spots à partir de la taille 37
(position standard - voir page 57).

Hight brightness LED spotlight:

n. 1 Spot until model 36 / n. 2 Spots from model 37
(standard placement - see page 57).

5

Panneaux avec bord intégré.

Panels with integrated top edge.



Laghetto white

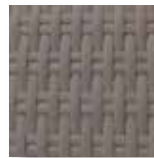

grey



6

Système balai aspirateur pour nettoyage fond.

Vacuum cleaner system.

7

Supports panneaux en acier.

Steel panels-supports.

8

Système trop plein.

Overflow system.

9

Échelle luxury pour DolceVita Diva.

Luxury ladder specific for Diva version.





OPTIONAL































**De nombreux accessoires sont
disponibles pour DolceVita Diva.
Pour plus d'informations, consulter les
pages dédiées.**

Many accessories available for Diva DolceVita.
For more information please browse the
designated pages.

PAG 40

MIROIR EAU ENCOMBREMENT TOTAL WATER SIZE (TOTAL ENCUMBRANCE) m.	SYSTÈME DE FILTRATION / FILTERING SYSTEM		COULEUR / COLOUR	CODE / CODE
24 2,00 X 4,00 h.1,20 m (2,40 x 4,40)	 SABLE DE 10 m³ h - 1 SKIMMER 1 SKIMMER 10 m ³ h - SAND FILTERING SYSTEM	white - grey		XC24BIGRS10D
		white - L. white		XC24BIBIS10D
		beige - grey		XC24BEGRS10D
		beige - L. white		XC24BEBIS10D
	 CARTOUCHE DE 11 m³ h - 1 SKIMMER 1 SKIMMER 11 m ³ h - CARTRIDGE FILTERING SYSTEM	white - grey		XC24BIGRC11D
		white - L. white		XC24BIBIC11D
		beige - grey		XC24BEGRC11D
		beige - L. white		XC24BEBIC11D
25 2,00 X 5,00 h.1,20 m (2,40 x 5,40)	 SABLE DE 10 m³ h - 1 SKIMMER 1 SKIMMER 10 m ³ h - SAND FILTERING SYSTEM	white - grey		XC25BIGRS10D
		white - L. white		XC25BIBIS10D
		beige - grey		XC25BEGRS10D
		beige - L. white		XC25BEBIS10D
	 CARTOUCHE DE 11 m³ h - 1 SKIMMER 1 SKIMMER 11 m ³ h - CARTRIDGE FILTERING SYSTEM	white - grey		XC25BIGRC11D
		white - L. white		XC25BIBIC11D
		beige - grey		XC25BEGRC11D
		beige - L. white		XC25BEBIC11D
35 3,00 X 5,00 h.1,20 m (3,40 x 5,40)	 SABLE DE 10 m³ h - 1 SKIMMER 1 SKIMMER 10 m ³ h - SAND FILTERING SYSTEM	white - grey		XC35BIGRS10D
		white - L. white		XC35BIBIS10D
		beige - grey		XC35BEGRS10D
		beige - L. white		XC35BEBIS10D
	 CARTOUCHE DE 11 m³ h - 1 SKIMMER 1 SKIMMER 11 m ³ h - CARTRIDGE FILTERING SYSTEM	white - grey		XC35BIGRC11D
		white - L. white		XC35BIBIC11D
		beige - grey		XC35BEGRC11D
		beige - L. white		XC35BEBIC11D

ATTENTION : Les gradations de couleur pourraient subir des variations. ATTENTION : Colour shades may vary.

MIROIR EAU (ENCOMBREMENT TOTAL) WATER SIZE (TOTAL ENCUMBRANCE) m.	SYSTÈME DE FILTRATION / FILTERING SYSTEM	COULEUR / COLOUR	CODE / CODE
36 3,00 X 6,00 h.1,20 m (3,40 x 6,40)	 SABLE DE 10 m³ h 1 SKIMMER 1 SKIMMER 10 m³ h SAND FILTERING SYSTEM	white - grey 	XC36BIGRS10D
		white - L. white 	XC36BIBIS10D
		beige - grey 	XC36BEGRS10D
		beige - L. white 	XC36BEBIS10D
	 CARTOUCHE DE 11 m³ h 1 SKIMMER 1 SKIMMER 11 m³ h CARTRIDGE FILTERING SYSTEM	white - grey 	XC36BIGRC11D
		white - L. white 	XC36BIBIC11D
		beige - grey 	XC36BEGRC11D
		beige - L. white 	XC36BEBIC11D
37 3,00 X 7,00 h.1,20 m (3,40 x 7,40)	 SABLE DE 10 m³ h 1 SKIMMER 1 SKIMMER 10 m³ h SAND FILTERING SYSTEM	white - grey 	XC37BIGRS10D
		white - L. white 	XC37BIBIS10D
		beige - grey 	XC37BEGRS10D
		beige - L. white 	XC37BEBIS10D
	 CARTOUCHE DE 11 m³ h 1 SKIMMER 1 SKIMMER 11 m³ h CARTRIDGE FILTERING SYSTEM	white - grey 	XC37BIGRC11D
		white - L. white 	XC37BIBIC11D
		beige - grey 	XC37BEGRC11D
		beige - L. white 	XC37BEBIC11D
48 4,00 x 8,00 h.1,20 m (4,40 x 8,40)	 SABLE DE 10 m³ h 1 SKIMMER 1 SKIMMER 10 m³ h SAND FILTERING SYSTEM	white - grey 	XC48BIGRS10D
		white - L. white 	XC48BIBIS10D
		beige - grey 	XC48BEGRS10D
		beige - L. white 	XC48BEBIS10D
	 SABLE DE 15 m³ h 2 SKIMMER 2 SKIMMERS 10 m³ h SAND FILTERING SYSTEM	white - grey 	XC49BIGRS15D
		white - L. white 	XC49BIBIS15D
		beige - grey 	XC49BEGRS15D
		beige - L. white 	XC49BEBIS15D

ATTENTION : Les gradations de couleur pourraient subir des variations. ATTENTION : Colour shades may vary.

MIROIR EAU
(ENCOMBREMENT TOTAL)
WATER SIZE
(TOTAL ENCUMBRANCE)

m.

510

5,00 x 10,00
h.1,20 m
(5,40 x 10,40)

SYSTÈME DE FILTRATION / FILTERING SYSTEM



SABLE DE 15 m³ h
2 SKIMMER
2 SKIMMERS 10 m³ h
SAND FILTERING SYSTEM

COULEUR / COLOUR

CODE / CODE

white - grey



XC510BIGRS15D

white - L. white



XC510BIBIS15D

beige - grey



XC510BEGRS15D

beige - L. white



XC510BEBIS15D

GALERIE PHOTO

Moderne et élégante



DIVA... MODERN AND STYLISH

ATTENTION : Les gradations de couleur pourraient subir des variations. ATTENTION : Colour shades may vary.

5 years
WARRANTY

STRUCTURE ET TOILE
STRUCTURE AND LINER

ACCESSOIRES
ACCESSORIES

2 years
WARRANTY

DIVA LTI

KIT PISCINE

POOL KIT

=

1 + 2 + 3 + 4 + 5 +
6 + 7 + 8 + 9 + 10



1
Toile interne bassin. Pool liner.



*Couleur disponible jusqu'à épuisement des stocks
Colour available until stocks last

2

Structure interne.



Internal structure.

5

Panneaux avec bord intégré.

Panels with integrated top edge.

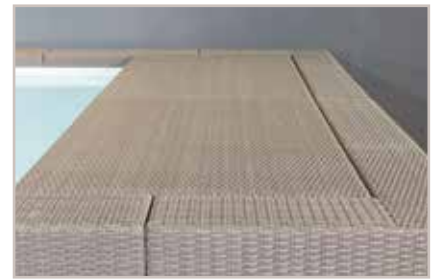
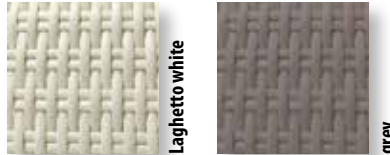

10

Compartiment technique avec porte d'accès.

REMARQUE :

LA COUVERTURE DU COMPARTIMENT TECHNIQUE N'EST PAS PORTANTE ET ON NE PEUT PAS Y MARCHER.

INTEGRATED TECHNICAL ROOM WITH ACCESS DOOR.

CAUTION:

THE TECHNICAL ROOM IS NOT LOAD-BEARING.
NO PERSONS ALLOWED ON IT.



3

Système de filtration (selon le tableau).
ATTENTION : LE SYSTÈME DE FILTRATION NE COMPREND PAS LE TABLEAU ÉLECTRIQUE.

Filtration System (as in the diagram).

Attention: the filtration system doesn't include the switchboard.



Filtration à sable AstralPool
AstralPool sand filters



Filtration à cartouche Zodiac
Zodiac cartridge filters

6

Système balai aspirateur pour nettoyage fond.

Vacuum cleaner system.

7

Supports panneaux en acier.

Steel panels-supports.

8

Système trop plein.

Overflow system.

9

Échelle luxury pour DolceVita Diva.

Luxury ladder specific for Diva version.







OPTIONAL

De nombreux accessoires sont disponibles pour DolceVita Diva LTI. Pour plus d'informations, consulter les pages dédiées.

Many accessories available for Diva LTI DolceVita.
For more information please browse the designated pages.

PAG 40

MIROIR EAU (ENCOMBREMENT TOTAL) WATER SIZE (TOTAL ENCUMBRANCE) m.	SYSTÈME DE FILTRATION / FILTERING SYSTEM	COULEUR / COLOUR	CODE / CODE
35 3,00 X 5,00 h.1,20 m (3,40 x 6,10)	 SABLE DE 10 m³ h 1 SKIMMER 1 SKIMMER 10 m ³ h SAND FILTERING SYSTEM	white - grey 	XC35BIGRS10DG
		white - L. white 	XC35BIBIS10DG
		beige - grey 	XC35BEGRS10DG
		beige - L. white 	XC35BEBIS10DG
	 CARTOUCHE DE 11 m³ h 1 SKIMMER 1 SKIMMER 11 m ³ h CARTRIDGE FILTERING SYSTEM	white - grey 	XC35BIGRC11DG
		white - L. white 	XC35BIBIC11DG
		beige - grey 	XC35BEGRC11DG
		beige - L. white 	XC35BEBIC11DG
36 3,00 X 6,00 h.1,20 m (3,40 x 7,10)	 SABLE DE 10 m³ h 1 SKIMMER 1 SKIMMER 10 m ³ h SAND FILTERING SYSTEM	white - grey 	XC36BIGRS10DG
		white - L. white 	XC36BIBIS10DG
		beige - grey 	XC36BEGRS10DG
		beige - L. white 	XC36BEBIS10DG
	 CARTOUCHE DE 11 m³ h 1 SKIMMER 1 SKIMMER 11 m ³ h CARTRIDGE FILTERING SYSTEM	white - grey 	XC36BIGRC11DG
		white - L. white 	XC36BIBIC11DG
		beige - grey 	XC36BEGRC11DG
		beige - L. white 	XC36BEBIC11DG
37 3,00 X 7,00 h.1,20 m (3,40 x 8,10)	 SABLE DE 10 m³ h 1 SKIMMER 1 SKIMMER 10 m ³ h SAND FILTERING SYSTEM	white - grey 	XC37BIGRS10DG
		white - L. white 	XC37BIBIS10DG
		beige - grey 	XC37BEGRS10DG
		beige - L. white 	XC37BEBIS10DG
	 CARTOUCHE DE 11 m³ h 1 SKIMMER 1 SKIMMER 11 m ³ h CARTRIDGE FILTERING SYSTEM	white - grey 	XC37BIGRC11DG
		white - L. white 	XC37BIBIC11DG
		beige - grey 	XC37BEGRC11DG
		beige - L. white 	XC37BEBIC11DG

ATTENTION : Les gradations de couleur pourraient subir des variations. ATTENTION : Colour shades may vary.

GALERIE PHOTO



*un coin de paradis...
... jardin privé*



CORNER OF PARADISE ... PRIVATE GARDEN !



5 years
WARRANTY

STRUCTURE ET TOILE
STRUCTURE AND LINER

ACCESSOIRES
ACCESSORIES

2 years
WARRANTY

NAKED

KIT PISCINE

POOL KIT

=

1 + 2 + 3 + 4 + 5 +
6 + 7 + 8 + 9



1
Toile interne bassin. Pool liner.



*Couleur disponible jusqu'à épuisement des stocks
Colour available until stocks last

2
Structure interne.
Internal structure.



3
Système de filtration (selon le tableau).
**ATTENTION : LE SYSTÈME DE FILTRATION NE
COMPREND PAS LE TABLEAU ÉLECTRIQUE.**

Filtration System (as in the diagram).
Attention: the filtration system doesn't include the
switchboard.



Filtration à sable AstralPool
AstralPool sand filters



Filtration à cartouche Zodiac
Zodiac cartridge filters

4
Spot LED à haut rendement lumineux :
1 spot jusqu'à la taille 36
2 spots à partir de la taille 37
(position standard - voir page 57).

Hight brightness LED spotlight:
n. 1 Spot until model 36 / n. 2 Spots from model 37
(standard placement - see page 57).

5
Supports panneaux en bois couleur Tabac.
Wooden panel-supports - Tobacco coloured

6
Système balai aspirateur pour nettoyage fond.
Vacuum cleaner system.

7
Système trop plein.
Overflow system.

8
Échelle standard de sécurité pour Dolcevita.
Dolcevita safety ladder.



9
Bord en bois Eco-Wood pour piscines Dolcevita.
Dolcevita Composite Wood Top Edge.



NAKED

**DANS CETTE VERSION DE DOLCEVITA, LES
PANNEAUX NE SONT PAS INCLUS.**

THIS DOLCEVITA VERSION DOES NOT
INCLUDE PANELS



OPTIONAL





**De nombreux accessoires sont
disponibles pour Dolcevita Naked.
Pour plus d'informations, consulter les
pages dédiées.**

Many accessories available for Naked Dolcevita.
For more information please browse the
designated pages.

PAG 40

MIROIR EAU (ENCOMBREMENT TOTAL) WATER SIZE (TOTAL ENCUMBRANCE)	SYSTÈME DE FILTRATION / FILTERING SYSTEM	COULEUR / COLOUR	CODE / CODE		
24 2,00 x 4,00 h.1,20 m (2,40 x 4,40)		SABLE DE 10 m³ h 1 SKIMMER 1 SKIMMER 10 m ³ h SAND FILTERING SYSTEM	beige  white 	XC24BES10N XC24BIS10N	
		CARTOUCHE DE 11 m³ h 1 SKIMMER 1 SKIMMER 11 m ³ h CARTRIDGE FILTERING SYSTEM	beige  white 	XC24BEC11N XC24BIC11N	
	25 2,00 x 5,00 h.1,20 m (2,40 x 5,40)		SABLE DE 10 m³ h 1 SKIMMER 1 SKIMMER 10 m ³ h SAND FILTERING SYSTEM	beige  white 	XC25BES10N XC25BIS10N
			CARTOUCHE DE 11 m³ h 1 SKIMMER 1 SKIMMER 11 m ³ h CARTRIDGE FILTERING SYSTEM	beige  white 	XC25BEC11N XC25BIC11N
35 3,00 x 5,00 h.1,20 m (3,40 x 5,40)			SABLE DE 10 m³ h 1 SKIMMER 1 SKIMMER 10 m ³ h SAND FILTERING SYSTEM	beige  white 	XC35BES10N XC35BIS10N
			CARTOUCHE DE 11 m³ h 1 SKIMMER 1 SKIMMER 11 m ³ h CARTRIDGE FILTERING SYSTEM	beige  white 	XC35BEC11N XC35BIC11N
	36 3,00 x 6,00 h.1,20 m (3,40 x 6,40)		SABLE DE 10 m³ h 1 SKIMMER 1 SKIMMER 10 m ³ h SAND FILTERING SYSTEM	beige  white 	XC36BES10N XC36BIS10N
			CARTOUCHE DE 11 m³ h 1 SKIMMER 1 SKIMMER 11 m ³ h CARTRIDGE FILTERING SYSTEM	beige  white 	XC36BEC11N XC36BIC11N
37 3,00 x 7,00 h.1,20 m (3,40 x 7,40)			SABLE DE 10 m³ h 1 SKIMMER 1 SKIMMER 10 m ³ h SAND FILTERING SYSTEM	beige  white 	XC37BES10N XC37BIS10N
			CARTOUCHE DE 11 m³ h 1 SKIMMER 1 SKIMMER 11 m ³ h CARTRIDGE FILTERING SYSTEM	beige  white 	XC37BEC11N XC37BIC11N
	48 4,00 x 8,00 h.1,20 m (4,40 x 8,40)		SABLE DE 10 m³ h 1 SKIMMER 1 SKIMMER 10 m ³ h SAND FILTERING SYSTEM	beige  white 	XC48BES10N XC48BIS10N

ATTENTION : Les gradations de couleur pourraient subir des variations. ATTENTION : Colour shades may vary.

MIROIR EAU (ENCOMBREMENT TOTAL) WATER SIZE (TOTAL ENCUMBRANCE) m.	SYSTÈME DE FILTRATION / FILTERING SYSTEM	COULEUR / COLOUR	CODE / CODE
<p>49 4,00 x 9,00 h.1,20 m (4,40 x 9,40)</p>	 <p>SABLE DE 15 m³ h 2 SKIMMER 2 SKIMMERS 10 m³ h SAND FILTERING SYSTEM</p>	<p>beige </p>	<p>XC49BES15N</p>
<p>510 5,00 x 10,00 h.1,20 m (5,40 x 10,40)</p>	 <p>SABLE DE 15 m³ h 2 SKIMMER 2 SKIMMERS 10 m³ h SAND FILTERING SYSTEM</p>	<p>beige </p>	<p>XC510BES15N</p>
		<p>white </p>	<p>XC510BIS15N</p>

GALERIE PHOTO



*Dolcevita naked :
la seule limite est
la fantaisie !*

**DOLCEVITA NAKED:
THE ONLY LIMIT IS YOUR IMAGINATION !**



ATTENTION : Les gradations de couleur pourraient subir des variations. ATTENTION : Colour shades may vary.

KIT EMBASE POUR MONTAGE SANS DALLE EN BÉTON

STEEL BASEMENT STRUCTURE FOR ASSEMBLY WITHOUT CONCRETE SLAB

QU'EST-CE QUE C'EST ?

C'est la solution parfaite pour l'installation de DolceVita en évitant les travaux de gros œuvre. Cet accessoire est placé entre le fond de la piscine et le sol bien préparé.

Il est composé de tubes spécifiques et de tôles en acier galvanisé et revêtu de poudre qui maintiennent la toile de la piscine surélevée par rapport au sol.

Le remplissage ultérieur de la structure du socle avec du sable crée une surface de distribution adéquate pour la charge de la piscine au-dessus.

QUELS SONT LES AVANTAGES ?

Le kit embase permet l'installation de DolceVita même dans les territoires où, pour des réglementations particulières, l'utilisation de ciment n'est pas autorisée.

Il est également indiqué pour installer DolceVita comme piscine temporaire car il est totalement démontable et par conséquent sans impact environnemental. Un certificat de mobilité peut être fourni sur demande.

Le kit embase est assemblé sur place, comme la structure de la piscine DolceVita, et peut donc également être installé dans les zones difficiles d'accès.

QUAND PUIS-JE L'INSTALLER ?

Le kit embase peut être installé sur tout type de sol après vérification par votre ingénieur concepteur pour choisir comment effectuer au mieux la préparation du sol pour le montage.

Voir le manuel de montage DolceVita pour plus d'informations sur la préparation du terrain.



WHAT IS IT ?

It is the perfect solution for installing DolceVita without any civil works. This accessory is positioned between the bottom of the pool and a suitably prepared ground.

It consists of specific galvanised powder-coated steel tubes and sheets that keep the pool liner elevated above the ground.

The subsequent filling of the base structure with sand creates an adequate distribution surface for the pool load above it.

WHAT ARE THE BENEFITS ?

The basement kit permits to install DolceVita in areas where the use of concrete is not allowed.

It is also suitable for installing DolceVita as a temporary pool as it can be totally dismantled with zero environmental impact. A specific mobility certificate can be provided on request.

The base kit is assembled on site, like the DolceVita pool structure. For this reason it can be installed in hard-to-reach areas as well.

WHEN CAN I INSTALL IT ?

The basement kit can be installed on any type of ground. It is strictly recommended to ask your design engineer to verify how to prepare the ground for installation at the best.

See DolceVita assembly instructions for more information on ground preparation.

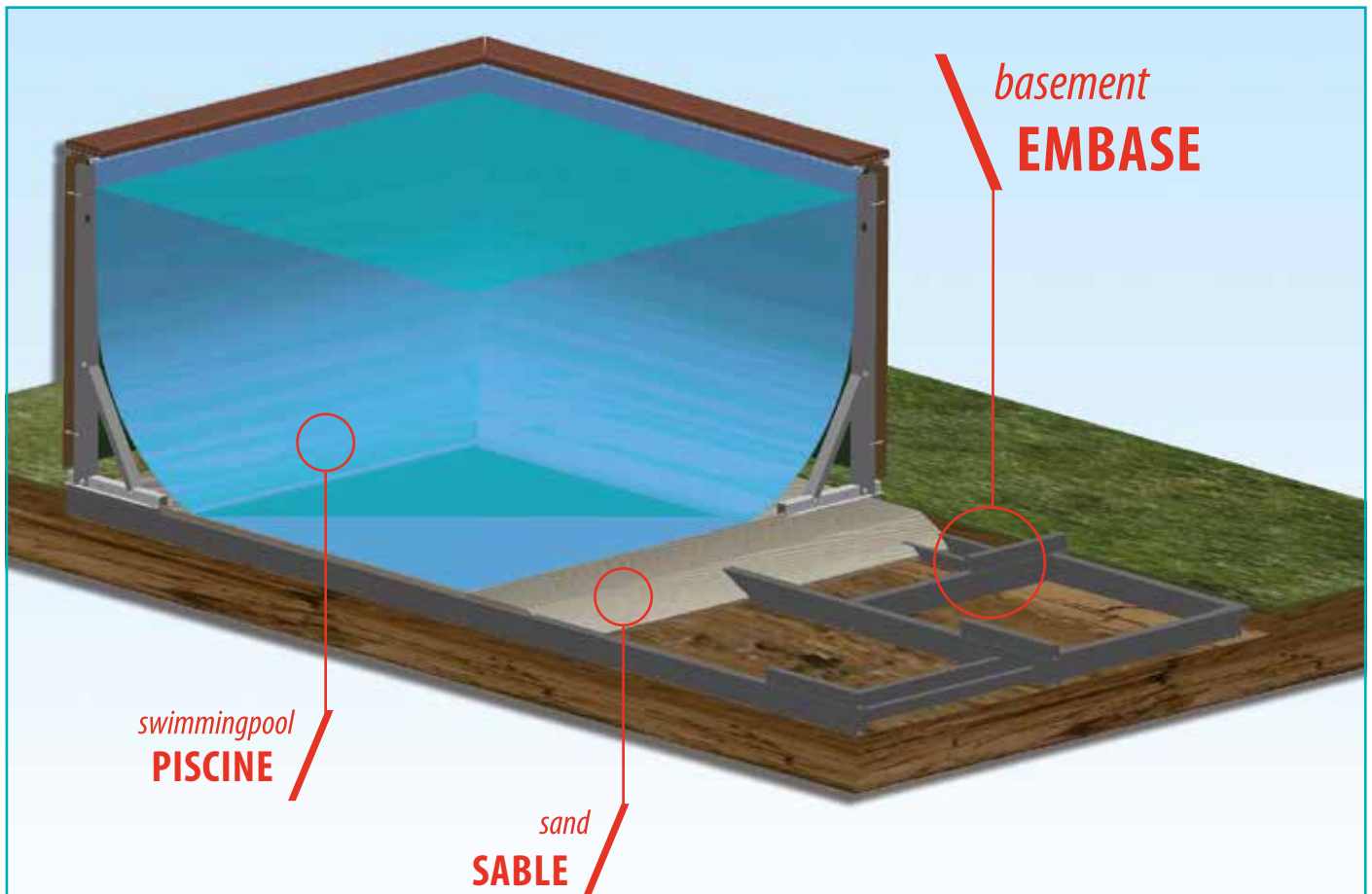

- zero impact installation
Installation à ZÉRO impact
- easy to move and assemble
facile à transporter et à assembler
- for installation where no concrete slab can be made
pour montage où il n'est pas possible de préparer une dalle en béton armé
- totally removable
totalemt démontable

MIROIR EAU - WATER SIZE	DESCRIPTION - DESCRIPTION	CODE - CODE
24*	KIT PRÉFABRIQUÉ EN ACIER POUR MONTAGE SANS DALLE EN B.A. STEEL BASEMENT STRUCTURE FOR ASSEMBLY WITHOUT CONCRETE SLAB	JDVC24KITTB
25*	KIT PRÉFABRIQUÉ EN ACIER POUR MONTAGE SANS DALLE EN B.A. STEEL BASEMENT STRUCTURE FOR ASSEMBLY WITHOUT CONCRETE SLAB	JDVC25KITTB
35	KIT PRÉFABRIQUÉ EN ACIER POUR MONTAGE SANS DALLE EN B.A. STEEL BASEMENT STRUCTURE FOR ASSEMBLY WITHOUT CONCRETE SLAB	JDVC35KITTB
36	KIT PRÉFABRIQUÉ EN ACIER POUR MONTAGE SANS DALLE EN B.A. STEEL BASEMENT STRUCTURE FOR ASSEMBLY WITHOUT CONCRETE SLAB	JDVC36KITTB
37	KIT PRÉFABRIQUÉ EN ACIER POUR MONTAGE SANS DALLE EN B.A. STEEL BASEMENT STRUCTURE FOR ASSEMBLY WITHOUT CONCRETE SLAB	JDVC37KITTB
48	KIT PRÉFABRIQUÉ EN ACIER POUR MONTAGE SANS DALLE EN B.A. STEEL BASEMENT STRUCTURE FOR ASSEMBLY WITHOUT CONCRETE SLAB	JDVC48KITTB
49	KIT PRÉFABRIQUÉ EN ACIER POUR MONTAGE SANS DALLE EN B.A. STEEL BASEMENT STRUCTURE FOR ASSEMBLY WITHOUT CONCRETE SLAB	JDVC49KITTB
510	KIT PRÉFABRIQUÉ EN ACIER POUR MONTAGE SANS DALLE EN B.A. STEEL BASEMENT STRUCTURE FOR ASSEMBLY WITHOUT CONCRETE SLAB	JDVC510KITTB

*TAILLE DISPONIBLE JUSQU'À ÉPUISEMENT DU STOCK. SIZE AVAILABLE WHILE STOCKS LAST.

KIT FIXATION ET ALIGNEMENT ALIGNMENT FIXING KIT

OPTIONAL

QU'EST-CE QUE C'EST ?

Le kit est composé de pièces de blocage en acier inoxydable AISI 304 avec vis qui permettent d'éviter les affaissements normaux (désalignements structuraux) de DolceVita, pendant la phase de remplissage de la piscine.

QUELS SONT LES AVANTAGES ?

Ce kit simplifie et accélère le montage de DolceVita car il ne sera plus nécessaire de procéder au réglage après le remplissage comme cela se produit normalement sans l'utilisation de cet accessoire.

Il est toujours utile, mais il devient indispensable lorsqu'un côté du bassin n'est pas accessible à l'opérateur lors du réglage des différentes hauteurs et pentes de la structure (par exemple dans le cas de DolceVita adossée à un mur ou dans un environnement restreint).

QUAND PUIS-JE L'INSTALLER ?

Le montage du kit de fixation et d'alignement est déjà prévu et préparé dès la structure renforcée version 2014 de DolceVita.

Il ne peut pas être monté sur des bassins déjà installés (sans qu'ils soient complètement démontée) car il est nécessaire de détacher le pied de la dalle pour le serrage des vis de montage.

Le kit est adaptable aux structures DolceVita antérieures à la version 2014, seulement en démontant complètement la structure et en réalisant sur le chantier les perforations spécifiques.



WHAT IS IT ?

The alignment fixing kit is an AISI 304 stainless steel locking system. It consists of fasteners that prevent the normal structural misalignment of DolceVita during the filling phase.

WHAT ARE THE BENEFITS ?

This kit simplifies and speeds up DolceVita assembly, as it won't be necessary to adjust the pool after filling with water. It's installation becomes essential if one side of DolceVita is not accessible to the operator when adjusting the heights and slopes of the structure (e.g. when DolceVita is installed against a wall, or in a confined space).

WHEN CAN I INSTALL IT ?

It fits with DolceVita structures produced from April 2014 on, without any modification.

You can't add the kit to an assembled pool, unless you dismantle the pool completely.

The alignment fixing kit can be adapted also to DolceVita structures purchased before April 2014. In this case the structure of the pool should be modified on site.

MIROIR EAU - WATER SIZE	DESCRIPTION - DESCRIPTION	CODE - CODE
24	KIT PIÈCES EN ACIER INOX POUR STABILISER LA STRUCTURE À BASSIN VIDE STAINLESS STEEL COMPONENTS TO STABILIZE THE STRUCTURE OF THE POOL TO ASSEMBLE ONLY WHEN THE POOL IS EMPTY	JDV24KITAL
25	KIT PIÈCES EN ACIER INOX POUR STABILISER LA STRUCTURE À BASSIN VIDE STAINLESS STEEL COMPONENTS TO STABILIZE THE STRUCTURE OF THE POOL TO ASSEMBLE ONLY WHEN THE POOL IS EMPTY	JDV25KITAL
35	KIT PIÈCES EN ACIER INOX POUR STABILISER LA STRUCTURE À BASSIN VIDE STAINLESS STEEL COMPONENTS TO STABILIZE THE STRUCTURE OF THE POOL TO ASSEMBLE ONLY WHEN THE POOL IS EMPTY	JDV35KITAL
36	KIT PIÈCES EN ACIER INOX POUR STABILISER LA STRUCTURE À BASSIN VIDE STAINLESS STEEL COMPONENTS TO STABILIZE THE STRUCTURE OF THE POOL TO ASSEMBLE ONLY WHEN THE POOL IS EMPTY	JDV36KITAL
37	KIT PIÈCES EN ACIER INOX POUR STABILISER LA STRUCTURE À BASSIN VIDE STAINLESS STEEL COMPONENTS TO STABILIZE THE STRUCTURE OF THE POOL TO ASSEMBLE ONLY WHEN THE POOL IS EMPTY	JDV37KITAL
48	KIT PIÈCES EN ACIER INOX POUR STABILISER LA STRUCTURE À BASSIN VIDE STAINLESS STEEL COMPONENTS TO STABILIZE THE STRUCTURE OF THE POOL TO ASSEMBLE ONLY WHEN THE POOL IS EMPTY	JDV48KITAL
49	KIT PIÈCES EN ACIER INOX POUR STABILISER LA STRUCTURE À BASSIN VIDE STAINLESS STEEL COMPONENTS TO STABILIZE THE STRUCTURE OF THE POOL TO ASSEMBLE ONLY WHEN THE POOL IS EMPTY	JDV49KITAL
510	KIT PIÈCES EN ACIER INOX POUR STABILISER LA STRUCTURE À BASSIN VIDE STAINLESS STEEL COMPONENTS TO STABILIZE THE STRUCTURE OF THE POOL TO ASSEMBLE ONLY WHEN THE POOL IS EMPTY	JDV510KITAL

MODÈLE DE TRAÇAGE TRACING TEMPLATE

OPTIONAL

QU'EST-CE QUE C'EST ?

Outil utile et polyvalent qui, lors du montage, permet à l'opérateur d'avoir une carte précise des points de perçage de la dalle et le taraudage ultérieur.

WHAT IS IT ?

It is a useful tool for the operator, giving him a precise map of the points to drill on the slab and then dowel.

IMMAGINE - PICTURE	DESCRIPTION - DESCRIPTION	CODE - CODE
	PALET DE TRAÇAGE POUR DOLCEVITA (ET DOLCEVITA GOLD ET BLUESPRING) TRACING TEMPLATE FOR DOLCEVITA (DOLCEVITA GOLD AND BLUESPRING) POOL	JDVMODINA

KIT DE NAGE À CONTRE-COURANT COUNTERCURRENT SWIMMING KIT

OPTIONAL

QU'EST-CE QUE C'EST ?

Le kit de nage à contre-courant est un accessoire composé de deux pompes de 1560 W chacune (débit max 36 m³/h, prévalence 12,8 m), quatre passants d'aspiration avec grille de protection, 2 embouts NCC avec brides spécifiques pour le montage sur les toiles DolceVita plus les raccords et les tuyaux nécessaires pour positionner la pompe à 3,5 m de la piscine comme requis par les réglementations de sécurité.

Le kit comprend le bouton pneumatique pour l'allumage et un tableau électrique spécifique pour la commande et la temporisation des pompes.

QUELS SONT LES AVANTAGES ?

Cet accessoire performant pour la nage contre courant, créé spécialement pour Piscine Laghetto, est facile à installer et permet l'activité de natation même dans des bassins de petite taille.

QUAND PUIS-JE L'INSTALLER ?

Disponible uniquement pour les modèles DolceVita Diva et Diva LTI.

Pour piscines d'une largeur de 3 ou 4 m.

Position standard de l'accessoire dans le bassin non modifiable (voir schéma sur le côté).

Accessoire à commander uniquement ensemble au kit piscine sur lequel il doit être installé.

Ne peut pas être commandé dans un deuxième temps.



WHAT IS IT ?

The countercurrent swimming kit consists of two 1560W pumps (max. flow rate 36 m³/h, head 12.8 m), four suction fittings with protection grid, two nozzles with specific flanges for installation on DolceVita liners, fittings and piping to place the pump at a distance of 3,5 m from the pool.

A pneumatic switch is included in the kit, as well as a specific switchboard for pump control and timing.

WHAT ARE THE BENEFITS ?

This high-performance accessory for swimming against the current has been specially studied for Piscine Laghetto. It can be easily installed and gives you the possibility to swim even in small pools.

WHEN CAN I INSTALL IT ?

You can install it only on DolceVita Diva and Diva LTI models.

It is studied for pools with a width of 3 or 4 m.

It can be installed only in the standard position shown in the diagram next page.

It can be ordered only together with the pool kit where it will be installed.

It cannot be ordered later.

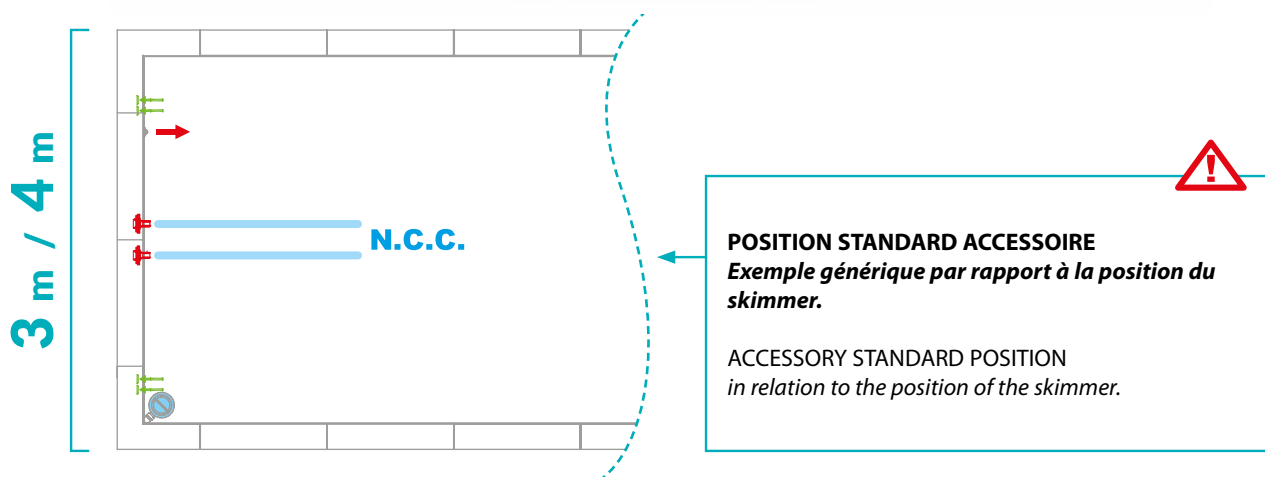

	DESCRIPTION - DESCRIPTION	CODE - CODE
3 m.	<p>KIT DE NAGE À CONTRE-COURANT PISCINE CÔTÉ COURT LONGUEUR 3 M. 2 MOTEURS, 2 HYDROJETS, TUYAUTERIES, TABLEAU ÉLECTRIQUE ET TÉLÉCOMMANDE À FIL.</p> <p>COUNTERCURRENT SWIMMING KIT FOR POOL WIDTH 3 M 2 MOTORS, 2 WATER JETS, PIPING, SWITCHBOARD AND WIRED REMOTE CONTROL.</p>	JDVKITNCC030
4 m.	<p>KIT DE NAGE À CONTRE-COURANT PISCINE CÔTÉ COURT LONGUEUR 4 M. 2 MOTEURS, 2 HYDROJETS, TUYAUTERIES, TABLEAU ÉLECTRIQUE ET TÉLÉCOMMANDE À FIL.</p> <p>COUNTERCURRENT SWIMMING KIT FOR POOL WIDTH 4 M 2 MOTORS, 2 WATER JETS, PIPING, SWITCHBOARD AND WIRED REMOTE CONTROL.</p>	JDVKITNCC040

ATTENTION : POUR CES ACCESSOIRES, VEUILLEZ ÉGALEMENT AJOUTER LE CODE SUIVANT À VOTRE COMMANDE.
 ATTENTION: FOR THESE ACCESSORIES, PLEASE ALSO ADD TO THE ORDER THE FOLLOWING CODE.

	<p>PERÇAGE SPÉCIAL DE LA TOILE POUR L'ACCESSOIRE À INSTALLER SPECIAL DRILLING OF THE LINER FOR THE ACCESSORY TO BE INSTALLED</p>	JFOROFS
--	--	----------------

KIT SPA À 7 JETS

7-JET HYDROMASSAGE KIT

OPTIONAL

QU'EST-CE QUE C'EST ?

Le Kit Spa se compose d'une pompe à 900W (débit max 18m³/h, prévalence 13.5 m), deux passants d'aspiration avec grille de protection, 7 embouts spa avec brides spécifiques pour le montage sur les toiles dolcevita, raccords et tuyaux nécessaires pour positionner la pompe à 3,5 m de la piscine (comme requis par les réglementations de sécurité).

Le kit comprend le bouton pneumatique pour l'allumage et un tableau électrique spécifique pour la commande et la temporisation des pompes.

QUELS SONT LES AVANTAGES ?

Cet accessoire performant a été spécialement conçu pour répondre à la demande croissante de solutions de bien-être en piscine.

Le kit spa complète Dolcevita en créant un coin spécial.

QUAND PUIS-JE L'INSTALLER ?

Disponible pour Dolcevita uniquement pour les modèles Rattan, Diva et Diva LTI.

Pour piscines d'une largeur de 3 ou 4 m.

Position standard de l'accessoire dans le bassin non modifiable (voir schéma sur le côté).

Accessoire à commander uniquement ensemble au kit piscine sur lequel il doit être installé.

Ne peut pas être commandé dans un deuxième temps.



WHAT IS IT ?

The hydromassage kit is composed of a 900W pump (max. flow rate 18 m³/h, head 13.5 m), two suction fittings with protection grid, seven hydro jets with specific flanges for Dolcevita liners, fittings and piping to place the pump at a distance of 3,5 m from the pool

A pneumatic switch is included in the kit as well as a dedicated switchboard for pump control and timing.

WHAT ARE THE BENEFITS ?

The high-performance hydromassage kit has been specifically designed to integrate wellness solutions in the pool.

It finishes Dolcevita creating a dedicated corner.

WHEN CAN I INSTALL IT ?

You can install it on Dolcevita Rattan, Diva and Diva LTI models.

It is studied for pools with a width of 3 or 4 m.

It can be installed only in the standard position shown in the diagram next page.

It can be ordered only together with the pool kit where it will be installed.

It cannot be ordered later.

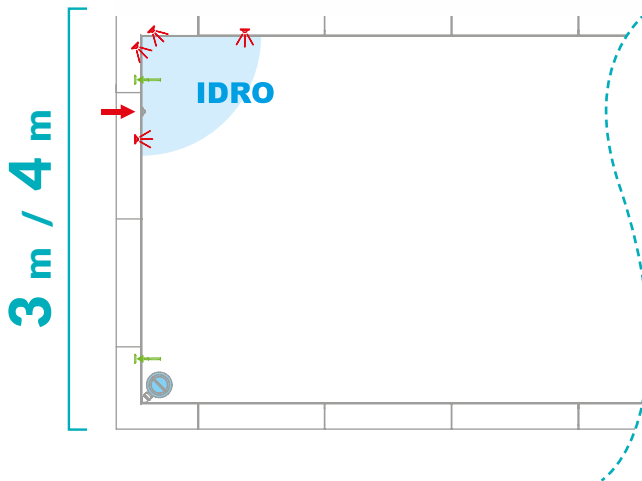
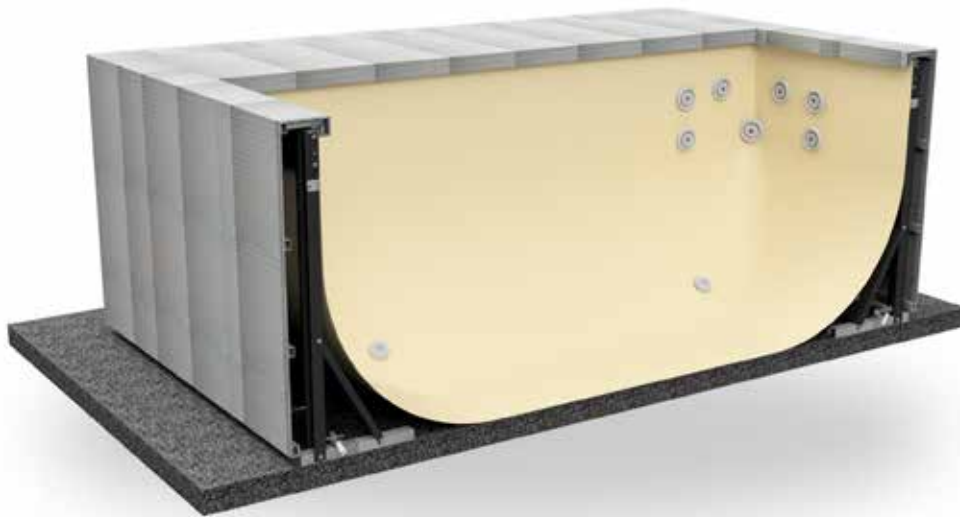

POSITION STANDARD ACCESSOIRE
Exemple générique par rapport à la position du skimmer.

ACCESSORY STANDARD POSITION
in relation to the position of the skimmer.

	DESCRIPTION - DESCRIPTION	CODE - CODE
3 m.	<p>KIT SPA À 7 JETS - PISCINE DE 3 M DE LARGE. 1 MOTEUR, 7 BOUCHES, TABLEAU ÉLECTRIQUE ET TÉLÉCOMMANDE À FIL TEMPORISÉE.</p> <p>7 JETS HYDROMASSAGE KIT - SWIMMING POOL WIDTH 3 M 1 MOTOR, 7 NOZZLES, SWITCHBOARD AND TIMED WIRED REMOTE CONTROL.</p>	JDKITIDR0030
4 m.	<p>KIT SPA À 7 JETS - PISCINE DE 4 M DE LARGE. 1 MOTEUR, 7 BOUCHES, TABLEAU ÉLECTRIQUE ET TÉLÉCOMMANDE À FIL TEMPORISÉE.</p> <p>7 JETS HYDROMASSAGE KIT - SWIMMING POOL WIDTH 4 M 1 MOTOR, 7 NOZZLES, SWITCHBOARD AND TIMED WIRED REMOTE CONTROL.</p>	JDKITIDR0040

ATTENTION : POUR CES ACCESSOIRES, VEUILLEZ ÉGALEMENT AJOUTER LE CODE SUIVANT À VOTRE COMMANDE.
 ATTENTION: FOR THESE ACCESSORIES, PLEASE ALSO ADD TO THE ORDER THE FOLLOWING CODE.

	<p>PERÇAGE SPÉCIAL DE LA TOILE POUR L'ACCESSOIRE À INSTALLER SPECIAL DRILLING OF THE LINER FOR THE ACCESSORY TO BE INSTALLED</p>	JFOROFS
--	--	----------------

PRIX AU PUBLIC : TVA, frais de port et de montage exclus - RETAIL PRICE: VAT, transport and assembly costs excluded

COUVERTURE D'HIVER DOLCEVITA

WINTER POOL COVER FOR DOLCEVITA

OPTIONAL

QU'EST-CE QUE C'EST ?

La toile de couverture hiver Light System Plus avec tirants élastiques, de couleur verte/noire, permet la fermeture hermétique de la piscine pendant tous les mois où elle n'est pas utilisée.

L'utilisation de la couverture, associée à l'utilisation de produits chimiques corrects, permet la juste conservation de l'eau contenue dans le bassin.

WHAT IS IT ?

The pool winter cover "Light System Plus" (in green/black colors) is equipped with elastic cords rod that allow to close hermetically the pool when not in use.

This accessory, jointly with correct chemical products, preserves the water status during winter period.

MIROIR EAU WATER SIZE	MESURE DE LA TOILE FINISHED COVER SIZE	DESCRIPTION DESCRIPTION	CODE CODE
24	3,20 x 5,20 m.	TOILE DE COUVERTURE D'HIVER LSP AVEC TIRANTS ÉLASTIQUES POUR DOLCEVITA HORS-SOL LSP WINTER COVER COMPLETE WITH ELASTIC CORDS AND FIXATIONS	JCODVC24GG
25	3,20 x 6,20 m.	TOILE DE COUVERTURE D'HIVER LSP AVEC TIRANTS ÉLASTIQUES POUR DOLCEVITA HORS-SOL LSP WINTER COVER COMPLETE WITH ELASTIC CORDS AND FIXATIONS	JCODVC25GG
35	4,20 x 6,20 m.	TOILE DE COUVERTURE D'HIVER LSP AVEC TIRANTS ÉLASTIQUES POUR DOLCEVITA HORS-SOL LSP WINTER COVER COMPLETE WITH ELASTIC CORDS AND FIXATIONS	JCODVC35GG
36	4,20 x 7,20 m.	TOILE DE COUVERTURE D'HIVER LSP AVEC TIRANTS ÉLASTIQUES POUR DOLCEVITA HORS-SOL LSP WINTER COVER COMPLETE WITH ELASTIC CORDS AND FIXATIONS	JCODVC36GG
37	4,20 x 8,20 m.	TOILE DE COUVERTURE D'HIVER LSP AVEC TIRANTS ÉLASTIQUES POUR DOLCEVITA HORS-SOL LSP WINTER COVER COMPLETE WITH ELASTIC CORDS AND FIXATIONS	JCODVC37GG
48	5,20 x 9,20 m.	TOILE DE COUVERTURE D'HIVER LSP AVEC TIRANTS ÉLASTIQUES POUR DOLCEVITA HORS-SOL LSP WINTER COVER COMPLETE WITH ELASTIC CORDS AND FIXATIONS	JCODVC48GG
49	5,20 x 10,20 m.	TOILE DE COUVERTURE D'HIVER LSP AVEC TIRANTS ÉLASTIQUES POUR DOLCEVITA HORS-SOL LSP WINTER COVER COMPLETE WITH ELASTIC CORDS AND FIXATIONS	JCODVC49GG
510	6,20 x 11,20 m.	TOILE DE COUVERTURE D'HIVER LSP AVEC TIRANTS ÉLASTIQUES POUR DOLCEVITA HORS-SOL LSP WINTER COVER COMPLETE WITH ELASTIC CORDS AND FIXATIONS	JCODVC510GG
LTI 35	4,20 x 7,00 m.	TOILE DE COUVERTURE D'HIVER LSP AVEC TIRANTS ÉLASTIQUES POUR DOLCEVITA DIVA LTI LSP WINTER COVER COMPLETE WITH ELASTIC CORDS AND FIXATIONS FOR DOLCEVITA DIVA LTI	JCODVC35DGGG
LTI 36	4,20 x 8,00 m.	TOILE DE COUVERTURE D'HIVER LSP AVEC TIRANTS ÉLASTIQUES POUR DOLCEVITA DIVA LTI LSP WINTER COVER COMPLETE WITH ELASTIC CORDS AND FIXATIONS FOR DOLCEVITA DIVA LTI	JCODVC36DGGG
LTI 37	4,20 x 9,00 m.	TOILE DE COUVERTURE D'HIVER LSP AVEC TIRANTS ÉLASTIQUES POUR DOLCEVITA DIVA LTI LSP WINTER COVER COMPLETE WITH ELASTIC CORDS AND FIXATIONS FOR DOLCEVITA DIVA LTI	JCODVC37DGGG
LTI 48	5,20 x 10,00 m.	TOILE DE COUVERTURE D'HIVER LSP AVEC TIRANTS ÉLASTIQUES POUR DOLCEVITA DIVA LTI LSP WINTER COVER COMPLETE WITH ELASTIC CORDS AND FIXATIONS FOR DOLCEVITA DIVA LTI	JCODVC48DGGG
LTI 49	5,20 x 11,00 m.	TOILE DE COUVERTURE D'HIVER LSP AVEC TIRANTS ÉLASTIQUES POUR DOLCEVITA DIVA LTI LSP WINTER COVER COMPLETE WITH ELASTIC CORDS AND FIXATIONS FOR DOLCEVITA DIVA LTI	JCODVC49DGGG

COUVERTURE D'ÉTÉ POUR DOLCEVITA SUMMER POOL COVER FOR DOLCEVITA

OPTIONAL

QU'EST-CE QUE C'EST ?

La toile de couverture isothermique permet de réduire l'échange de chaleur jour/nuit et de mieux conserver la température accumulée pendant la journée. Elle peut être laissée flotter sur le plan d'eau même pendant la journée, car le matériau permet le passage des rayons solaires.

Cette toile de couverture est fournie avec bords.

WHAT IS IT ?

The isothermal cover reduces the day/night heat exchange and helps to maintain the water temperature.

It can be left floating on the water during the day, because its fabric allows sunlight to pass through.

Isothermal cover for DolceVita is edged for a better finish.

MIROIR EAU WATER SIZE	MESURE DE LA TOILE FINISHED COVER SIZE	DESCRIPTION DESCRIPTION	CODE CODE
24	2,00 x 4,00 m.	COUVERTURE D'ÉTÉ ISOTHERME BORDÉE POUR DOLCEVITA ISOTHERMAL SUMMER COVER FOR DOLCEVITA	JCOGIDV24GG
25	2,00 x 5,00 m.	COUVERTURE D'ÉTÉ ISOTHERME BORDÉE POUR DOLCEVITA ISOTHERMAL SUMMER COVER FOR DOLCEVITA	JCOGIDV25GG
35	3,00 x 5,00 m.	COUVERTURE D'ÉTÉ ISOTHERME BORDÉE POUR DOLCEVITA ISOTHERMAL SUMMER COVER FOR DOLCEVITA	JCOGIDV35GG
36	3,00 x 6,00 m.	COUVERTURE D'ÉTÉ ISOTHERME BORDÉE POUR DOLCEVITA ISOTHERMAL SUMMER COVER FOR DOLCEVITA	JCOGIDV36GG
37	3,00 x 7,00 m.	COUVERTURE D'ÉTÉ ISOTHERME BORDÉE POUR DOLCEVITA ISOTHERMAL SUMMER COVER FOR DOLCEVITA	JCOGIDV37GG
48	4,00 x 8,00 m.	COUVERTURE D'ÉTÉ ISOTHERME BORDÉE POUR DOLCEVITA ISOTHERMAL SUMMER COVER FOR DOLCEVITA	JCOGIDV48GG
49	4,00 x 9,00 m.	COUVERTURE D'ÉTÉ ISOTHERME BORDÉE POUR DOLCEVITA ISOTHERMAL SUMMER COVER FOR DOLCEVITA	JCOGIDV49GG
510	5,00 x 10,00 m.	COUVERTURE D'ÉTÉ ISOTHERME BORDÉE POUR DOLCEVITA ISOTHERMAL SUMMER COVER FOR DOLCEVITA	JCOGIDV510GG

ÉCRAN DE SÉCURITÉ POUR ÉCHELLE LUXURY SAFETY SCREEN FOR LUXURY LADDER

OPTIONAL

QU'EST-CE QUE C'EST ?

Ce kit de sécurité en plexiglas pour l'échelle modèle Luxury empêche l'accès au bassin aux plus petits lorsqu'ils ne sont pas surveillés par un adulte.

WHAT IS IT ?

This plexiglass safety kit for the Luxury ladder prevents children from entering the pool when unsupervised by an adult.

IMAGE - PICTURE	DESCRIPTION - DESCRIPTION	CODE - CODE
	ÉCRAN DE SÉCURITÉ EN PLEXIGLAS POUR ÉCHELLE MODÈLE LUXURY PLEXIGLASS KIDS-SAFETY KIT FOR LUXURY LADDER	JSCDVKS

POIDS ET MESURES

WEIGHTS & SIZES



RATTAN					
MODÈLE MODEL	SYSTÈME DE FILTRATION FILTERING SYSTEM	CODE CODE	PLATE-FORME cm. PALLET	POIDS Kg WEIGHT	NBRE PLATE-FORMES PALLET N°
24 RATTAN	1 SKIMMER 10 M³ H SAND FILTERING SYSTEM	XC24...S10R	100 x 130 x 240 h	357	1
	1 SKIMMER 11 M³ H CARTRIDGE FILTERING SYSTEM	XC24...C11R	100 x 130 x 240 h	330	1
25 RATTAN	1 SKIMMER 10 M³ H SAND FILTERING SYSTEM	XC25...S10R	100 x 130 x 240 h	386	1
	1 SKIMMER 11 M³ H CARTRIDGE FILTERING SYSTEM	XC25...C11R	100 x 130 x 240 h	360	1
35 RATTAN	1 SKIMMER 10 M³ H SAND FILTERING SYSTEM	XC35...S10R	100 x 130 x 240 h	432	1
	1 SKIMMER 11 M³ H CARTRIDGE FILTERING SYSTEM	XC35...C11R	100 x 130 x 240 h	410	1
36 RATTAN	1 SKIMMER 10 M³ H SAND FILTERING SYSTEM	XC36...S10R	100 x 130 x 240 h 100 x 120 x 110 h	565	2
	1 SKIMMER 11 M³ H CARTRIDGE FILTERING SYSTEM	XC36...C11R	100 x 130 x 240 h 100 x 120 x 90 h	520	2
37 RATTAN	1 SKIMMER 10 M³ H SAND FILTERING SYSTEM	XC37...S10R	100 x 130 x 240 h 100 x 120 x 135 h	575	2
	1 SKIMMER 11 M³ H CARTRIDGE FILTERING SYSTEM	XC37...C11R	100 x 130 x 240 h 100 x 120 x 100 h	565	2
48 RATTAN	1 SKIMMER 10 M³ H SAND FILTERING SYSTEM	KITDVC48...S10R	100 x 130 x 240 h 100 x 120 x 140 h	645	2
49 RATTAN	2 SKIMMERS 15 M³ H SAND FILTERING SYSTEM	XC49...S15R	100 x 130 x 240 h 100 x 120 x 150 h 100 x 120 x 160 h	720	3
510 RATTAN	2 SKIMMERS 15 M³ H SAND FILTERING SYSTEM	XC510...S15R	100 x 130 x 240 h 100 x 120 x 160 h 100 x 120 x 170 h	860	3

REMARQUE : Les poids et les mesures pour kit piscine avec filtre à sable se réfèrent aux filtres avec vanne top.
NOTE : All the weights and sizes for sand filter pools kit are related to top-valve models.

DIVA

MODÈLE MODEL	SYSTÈME DE FILTRATION FILTERING SYSTEM	CODE CODE	PLATE-FORME cm. PALLET	POIDS Kg WEIGHT	NBRE PLATE-FORMES PALLET N°
24 DIVA	1 SKIMMER 10 M³ H SAND FILTERING SYSTEM	XC24...S10D	100 x 130 x 240 h 100 x 120 x 120 h	332	2
	1 SKIMMER 11 M³ H CARTRIDGE FILTERING SYSTEM	XC24...C11D	100 x 130 x 240 h 100 x 120 x 120 h	310	2
25 DIVA	1 SKIMMER 10 M³ H SAND FILTERING SYSTEM	XC25...S10D	100 x 130 x 240 h 100 x 120 x 120 h	356	2
	1 SKIMMER 11 M³ H CARTRIDGE FILTERING SYSTEM	XC25...C11D	100 x 130 x 240 h 100 x 120 x 110 h	330	2
35 DIVA	1 SKIMMER 10 M³ H SAND FILTERING SYSTEM	XC35...S10D	100 x 130 x 240 h 100 x 120 x 180 h	389	2
	1 SKIMMER 11 M³ H CARTRIDGE FILTERING SYSTEM	XC35...C11D	100 x 130 x 240 h 100 x 130 x 180 h	360	2
36 DIVA	1 SKIMMER 10 M³ H SAND FILTERING SYSTEM	XC36...S10D	100 x 130 x 240 h 100 x 120 x 180 h	435	2
	1 SKIMMER 11 M³ H CARTRIDGE FILTERING SYSTEM	XC36...C11D	100 x 130 x 240 h 100 x 120 x 180 h	415	2
37 DIVA	1 SKIMMER 10 M³ H SAND FILTERING SYSTEM	XC37...S10D	100 x 130 x 240 h 100 x 120 x 190 h	472	2
	1 SKIMMER 11 M³ H CARTRIDGE FILTERING SYSTEM	XC37...C11D	100 x 130 x 240 h 100 x 120 x 180 h	445	2
48 DIVA	1 SKIMMER 10 M³ H SAND FILTERING SYSTEM	XC48...S10D	100 x 130 x 250 h 100 x 120 x 200 h	636	2
49 DIVA	2 SKIMMERS 15 M³ H SAND FILTERING SYSTEM	XC49...S15D	100 x 150 x 240 h 100 x 120 x 130 h 100 x 120 x 150 h	680	3
510 DIVA	2 SKIMMERS 15 M³ H SAND FILTERING SYSTEM	XC510...S15D	100 x 120 x 170 h 100 x 130 x 170 h 100 x 140 x 220 h	750	3

REMARQUE : Les poids et les mesures pour kit piscine avec filtre à sable se réfèrent aux filtres avec vanne top.
NOTE : All the weights and sizes for sand filter pools kit are related to top-valve models.

DIVA LTI

MODÈLE MODEL	SYSTÈME DE FILTRATION FILTERING SYSTEM	CODE CODE	PLATE-FORME cm. PALLET	POIDS Kg WEIGHT	NBRE PLATE-FORMES PALLET N°
35 DIVA LTI	1 SKIMMER 10 M³ H SAND FILTERING SYSTEM	XC35...S10DG	100 x 130 x 240 h 100 x 120 x 200 h	410	2
	1 SKIMMER 11 M³ H CARTRIDGE FILTERING SYSTEM	XC35...C11DG	100 x 130 x 240 h 100 x 120 x 200 h	374	2
36 DIVA LTI	1 SKIMMER 10 M³ H SAND FILTERING SYSTEM	XC36...S10DG	100 x 130 x 240 h 100 x 120 x 200 h	455	2
	1 SKIMMER 11 M³ H CARTRIDGE FILTERING SYSTEM	XC36...C11DG	100 x 130 x 240 h 100 x 120 x 200 h	425	2
37 DIVA LTI	1 SKIMMER 10 M³ H SAND FILTERING SYSTEM	XC37...S10DG	100 x 130 x 240 h 100 x 120 x 210 h	492	2
	1 SKIMMER 11 M³ H CARTRIDGE FILTERING SYSTEM	XC37...C11DG	100 x 130 x 240 h 100 x 120 x 210 h	465	2
48 DIVA LTI	1 SKIMMER 10 M³ H SAND FILTERING SYSTEM	XC48...S10DG	100 x 130 x 240 h 100 x 120 x 180 h 100 x 120 x 120 h	656	3
49 DIVA LTI	2 SKIMMERS 15 M³ H SAND FILTERING SYSTEM	XC49...S15DG	100 x 150 x 240 h 100 x 120 x 160 h 100 x 120 x 140 h	700	3

NAKED

24 NAKED	1 SKIMMER 10 M³ H SAND FILTERING SYSTEM	XC24...S10N	100 x 130 x 240 h	357	1
	1 SKIMMER 11 M³ H CARTRIDGE FILTERING SYSTEM	XC24...C11N	100 x 130 x 240 h	330	1
25 NAKED	1 SKIMMER 10 M³ H SAND FILTERING SYSTEM	XC25...S10N	100 x 130 x 240 h	386	1
	1 SKIMMER 11 M³ H CARTRIDGE FILTERING SYSTEM	XC25...C11N	100 x 130 x 240 h	360	1
35 NAKED	1 SKIMMER 10 M³ H SAND FILTERING SYSTEM	XC35...S10N	100 x 130 x 240 h	432	1
	1 SKIMMER 11 M³ H CARTRIDGE FILTERING SYSTEM	XC35...C11N	100 x 130 x 240 h	410	1
36 NAKED	1 SKIMMER 10 M³ H SAND FILTERING SYSTEM	XC36...S10N	100 x 130 x 240 h	565	1
	1 SKIMMER 11 M³ H CARTRIDGE FILTERING SYSTEM	XC36...C11N	100 x 130 x 240 h	520	1
37 NAKED	1 SKIMMER 10 M³ H SAND FILTERING SYSTEM	XC37...S10N	100 x 130 x 240 h	575	1
	1 SKIMMER 11 M³ H CARTRIDGE FILTERING SYSTEM	XC37...C11N	100 x 130 x 240 h	565	1
48 NAKED	1 SKIMMER 10 M³ H SAND FILTERING SYSTEM	XC48...S10N	100 x 130 x 240 h	645	1
49 NAKED	2 SKIMMERS 15 M³ H SAND FILTERING SYSTEM	XC49...S15N	100 x 130 x 240 h 100 x 120 x 130 h	720	2
510 NAKED	2 SKIMMERS 15 M³ H SAND FILTERING SYSTEM	XC510...S15N	100 x 130 x 240 h 100 x 120 x 130 h	860	2

REMARQUE : Les poids et les mesures pour kit piscine avec filtre à sable se réfèrent aux filtres avec vanne top.
NOTE : All the weights and sizes for sand filter pools kit are related to top-valve models.

KIT EMBASE POUR MONTAGE SANS CIMENT

STEEL BASEMENT STRUCTURE FOR ASSEMBLY WITHOUT CONCRETE SLAB

MODÈLE MODEL	DESCRIPTION DESCRIPTION	CODE CODE	PLATE-FORME cm. PALLET	POIDS Kg WEIGHT	NBRE PLATE-FORMES PALLET N°
KIT x 24	KIT PRÉFABRIQUÉ EN ACIER POUR MONTAGE SANS DALLE EN B.A. STEEL BASEMENT STRUCTURE FOR ASSEMBLY WITHOUT CONCRETE SLAB	JDVC24KITTB	80 x 125 x 50 h	152	1
KIT x 25	KIT PRÉFABRIQUÉ EN ACIER POUR MONTAGE SANS DALLE EN B.A. STEEL BASEMENT STRUCTURE FOR ASSEMBLY WITHOUT CONCRETE SLAB	JDVC25KITTB	80 x 125 x 75 h	181	1
KIT x 35	KIT PRÉFABRIQUÉ EN ACIER POUR MONTAGE SANS DALLE EN B.A. STEEL BASEMENT STRUCTURE FOR ASSEMBLY WITHOUT CONCRETE SLAB	JDVC35KITTB	80 x 180 x 50 h	215	1
KIT x 36	KIT PRÉFABRIQUÉ EN ACIER POUR MONTAGE SANS DALLE EN B.A. STEEL BASEMENT STRUCTURE FOR ASSEMBLY WITHOUT CONCRETE SLAB	JDVC36KITTB	80 x 180 x 60 h	252	1
KIT x 37	KIT PRÉFABRIQUÉ EN ACIER POUR MONTAGE SANS DALLE EN B.A. STEEL BASEMENT STRUCTURE FOR ASSEMBLY WITHOUT CONCRETE SLAB	JDVC37KITTB	80 x 180 x 70 h	289	1
KIT x 48	KIT PRÉFABRIQUÉ EN ACIER POUR MONTAGE SANS DALLE EN B.A. STEEL BASEMENT STRUCTURE FOR ASSEMBLY WITHOUT CONCRETE SLAB	JDVC48KITTB	80 x 180 x 100 h	350	1
KIT x 49	KIT PRÉFABRIQUÉ EN ACIER POUR MONTAGE SANS DALLE EN B.A. STEEL BASEMENT STRUCTURE FOR ASSEMBLY WITHOUT CONCRETE SLAB	JDVC49KITTB	80 x 180 x 120 h	387	1
KIT x 510	KIT PRÉFABRIQUÉ EN ACIER POUR MONTAGE SANS DALLE EN B.A. STEEL BASEMENT STRUCTURE FOR ASSEMBLY WITHOUT CONCRETE SLAB	JDVC510KITTB	80 x 180 x 155 h	578	1

KIT DE NAGE À CONTRE-COURANT - SWIM SYSTEM

MODÈLE MODEL	DESCRIPTION DESCRIPTION	CODE CODE	PLATE-FORME cm. PALLET	POIDS Kg WEIGHT	NBRE PLATE-FORMES PALLET N°
KIT x 3 m.	KIT DE NAGE À CONTRE-COURANT SWIMMING AGAINST THE CURRENT KIT	JDVKITNCC030	100 x 120 x 100 h	50	1
KIT x 4 m.	KIT DE NAGE À CONTRE-COURANT SWIMMING AGAINST THE CURRENT KIT	JDVKITNCC040	100 x 120 x 110 h	60	1

KIT SPA À 7 JETS - 7 JETS HYDROMASSAGE KIT

MODÈLE MODEL	DESCRIPTION DESCRIPTION	CODE CODE	PLATE-FORME cm. PALLET	POIDS Kg WEIGHT	NBRE PLATE-FORMES PALLET N°
KIT x 3 m.	KIT SPA À 7 JETS 7 JETS HYDROMASSAGE KIT	JDVKITIDR0030	80 x 120 x 50 h	30	1
KIT x 4 m.	KIT SPA À 7 JETS 7 JETS HYDROMASSAGE KIT	JDVKITIDR0040	80 x 120 x 60 h	35	1

PIÈCES JOINTES TECHNIQUES

TECHNICAL DRAWINGS

DIMENSIONS PLATE-FORME DOLCEVITA (À l'exclusion de LA DIVA LTI)

BASEMENT SIZES (NOT FOR DOLCEVITA DIVA LTI)

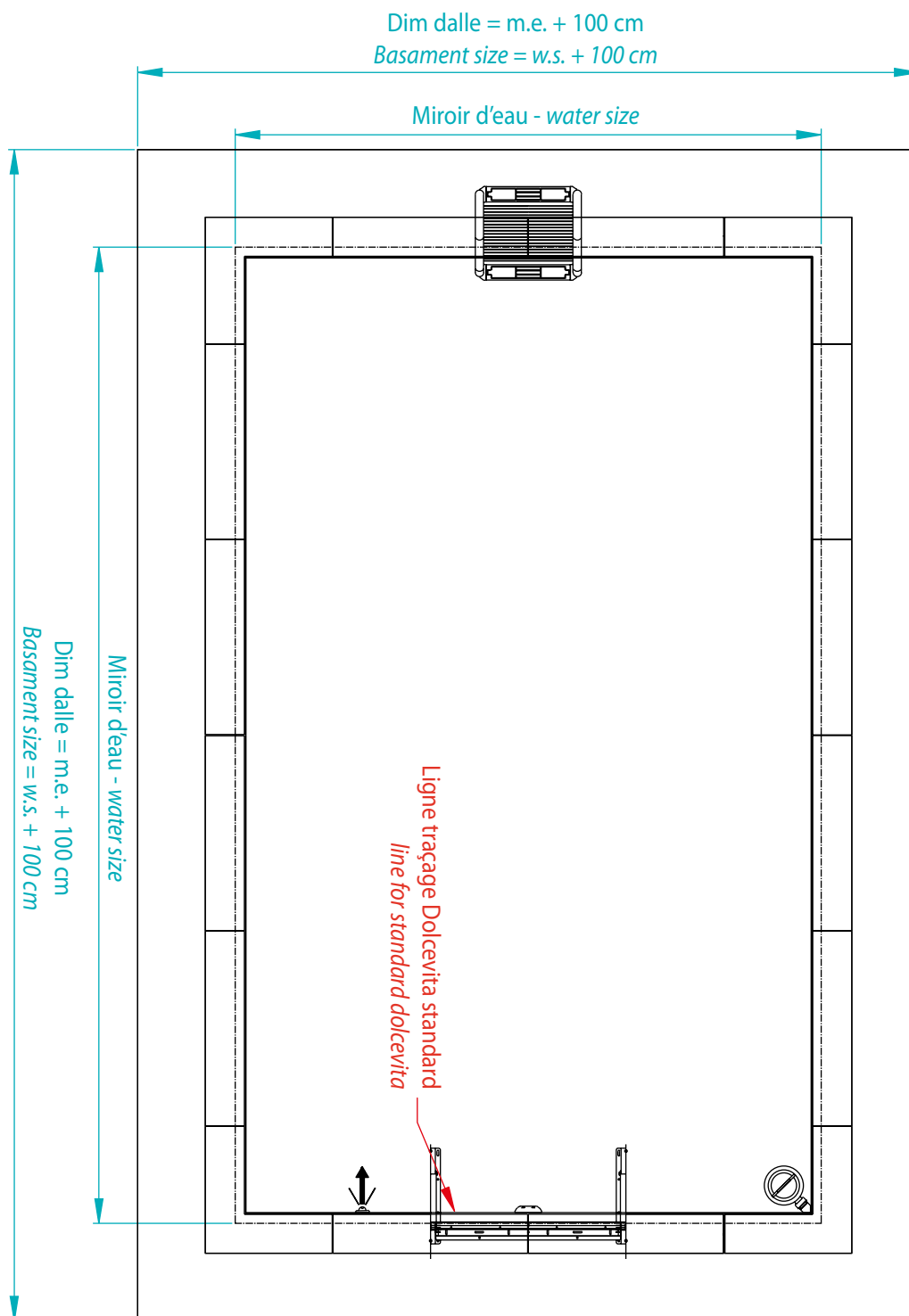

DIMENSIONS PLATE-FORME POUR DOLCEVITA DIVA LTI

BASEMENT SIZES FOR DOLCEVITA DIVA LTI

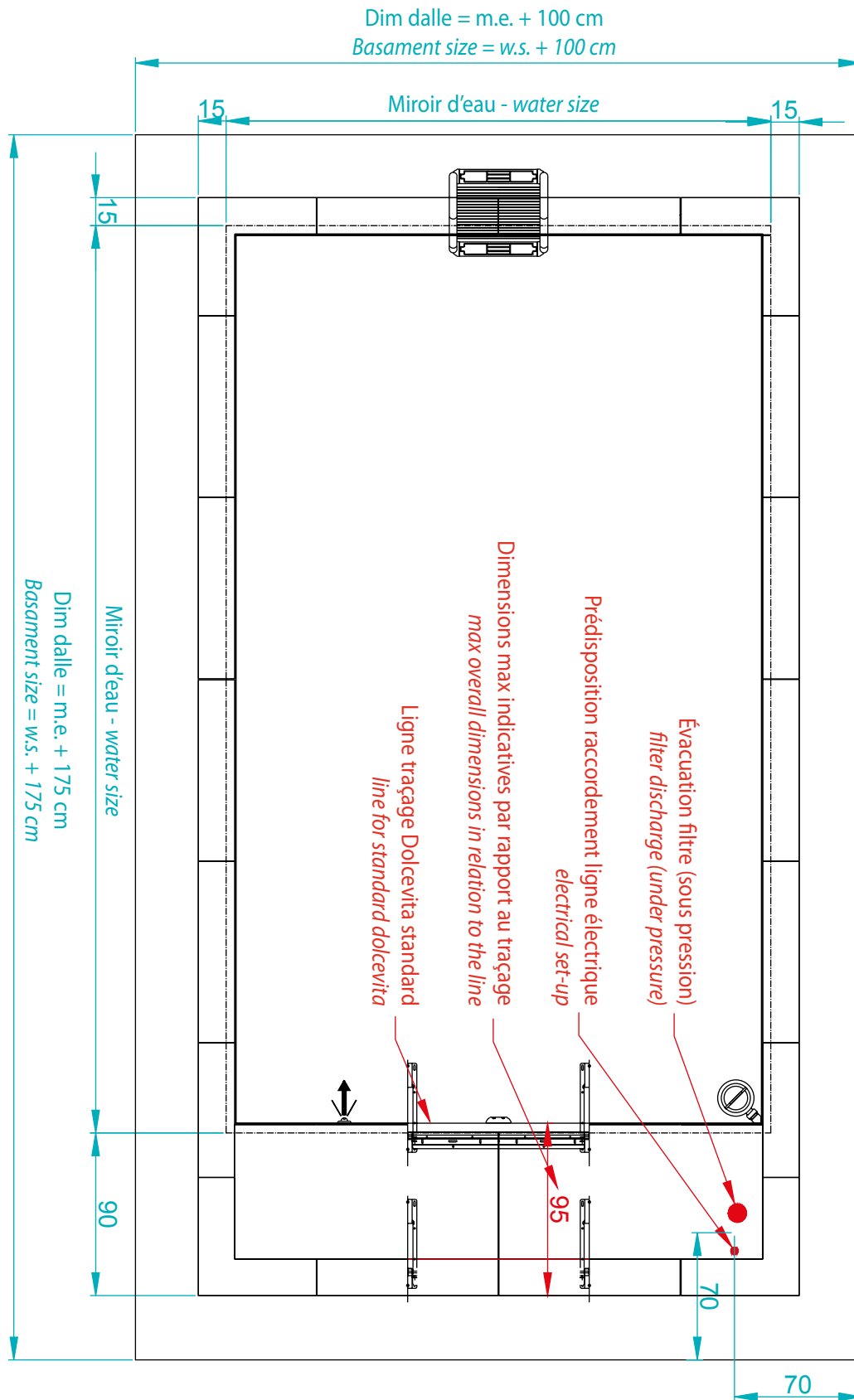

CARACTÉRISTIQUES DES TRAVAUX DE GROS ŒUVRES

CONCRETE BASE

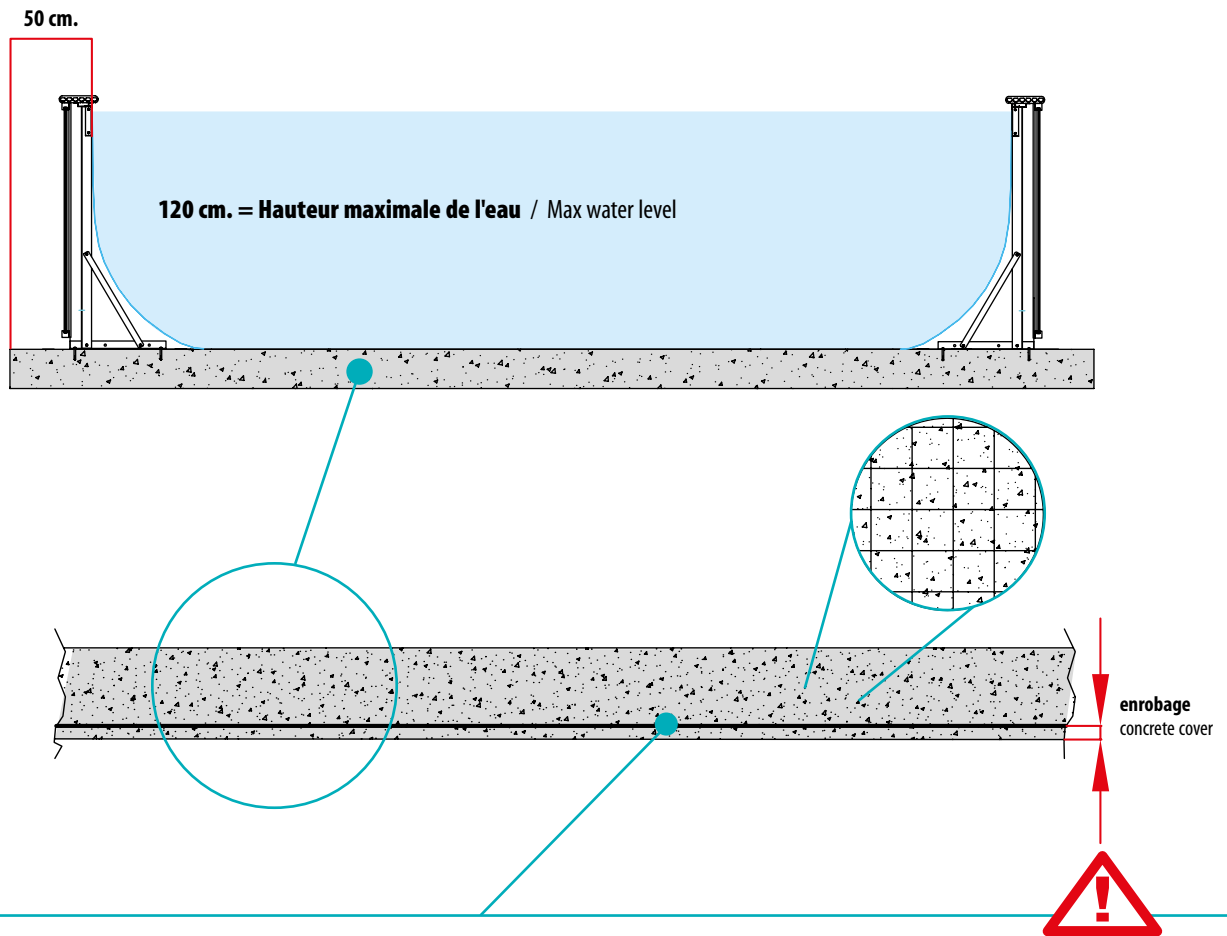

Vérifier avec votre ingénieur les spécifications optimales pour votre installation

Check with your engineer which are the optimal requirements for your installation

Vérifier que la dalle est effectivement rectangulaire avec les diagonales égales

Check the basement is really rectangular with the same diagonals

En cas de terrain instable ou glissant, vérifier avec une expertise géologique la faisabilité de la dalle

Check the basement is achievable in case of unstable ground by geological expertise

La surface du jet doit être finie et lissée sans imperfections

The basement surface must be smooth without imperfections

Tolérance de dénivellation du plan périphérique du jet = ± 1 cm.

Tolerance gradient of the perimeter of slab = ± 1 cm.

POSITION STANDARD ACCESSOIRES - SKIMMER, REFOULEMENT ET SPOT LED

STANDARD ACCESSORIES POSITION - SKIMMER, INLET AND LIGHT

24

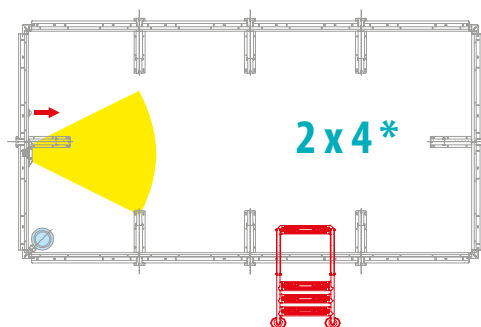

25

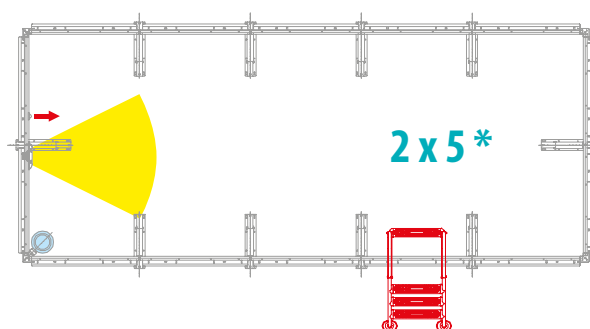

35

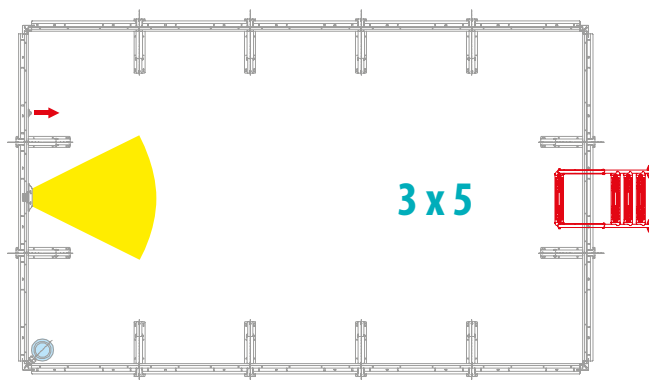

36

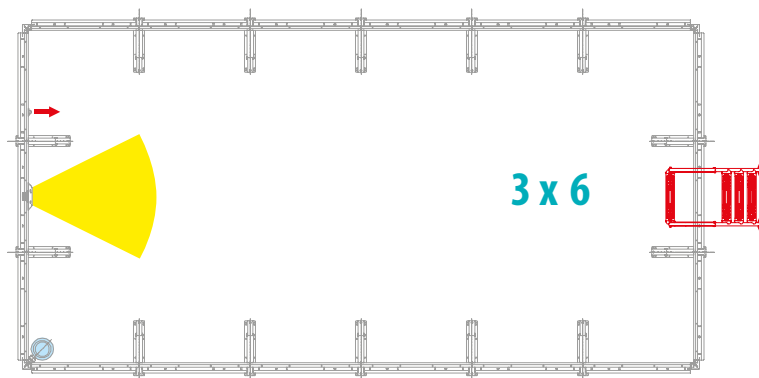

* POUR CES DIMENSIONS, IL N'EST PAS POSSIBLE DE POSITIONNER L'ÉCHELLE AU CENTRE DU CÔTÉ COURT
 * this sizes don't allow to place the ladder in the center of the short side

37

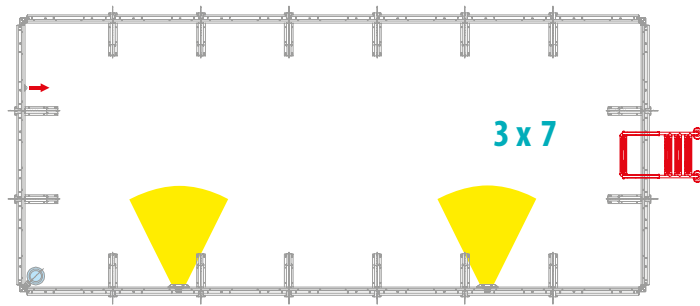

48

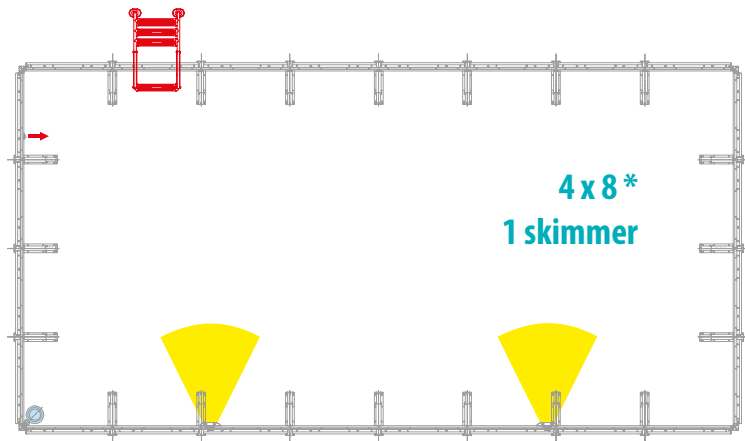

49

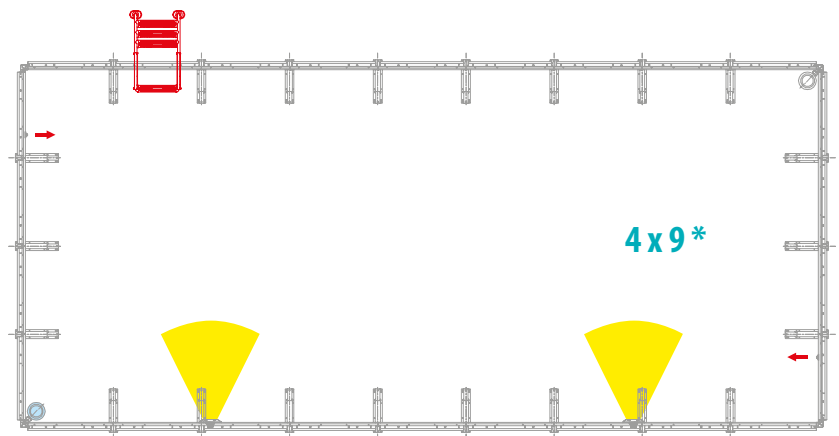

510

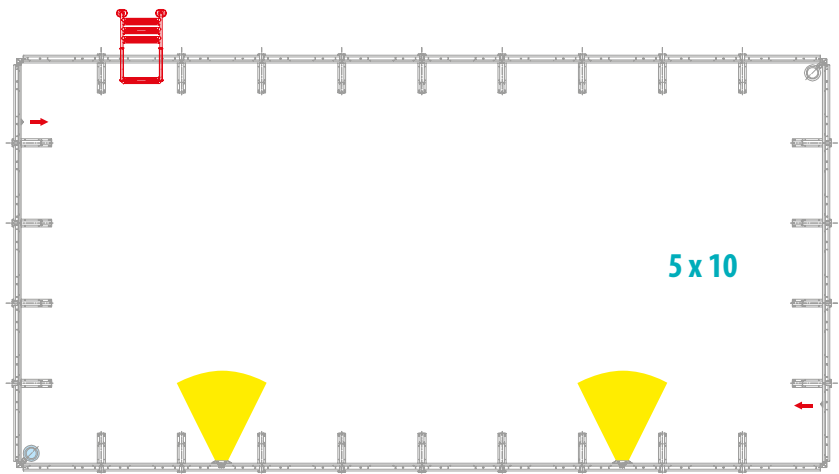

* POUR CES DIMENSIONS, IL N'EST PAS POSSIBLE DE POSITIONNER L'ÉCHELLE AU CENTRE DU CÔTÉ COURT
 * this sizes don't allow to place the ladder in the center of the short side

CONDITIONS DE GARANTIE

PISCINE
LAGHETTO®

Chaque piscine Laghetto est fabriquée à partir de matériaux sélectionnés et selon des procédures de qualité spécifiques.

Chaque piscine Laghetto est couverte par une garantie minimale de 24 mois.

En ce qui concerne les garanties supplémentaires, l'utilisateur final, après avoir enregistré son achat dans les 30 (trente) jours suivant la date de livraison, en utilisant le formulaire prévu à cet effet sur le site www.piscinelaghetto.com, et en fournissant la documentation nécessaire (facture ou document de vente et, si nécessaire, le numéro de série du produit), peut bénéficier des garanties supplémentaires suivantes :

3 (trois) ans sur la "toile" et la "structure métallique" de la piscine modèle "Classic

5 (cinq) ans sur la "toile" et la "structure métallique" des piscines modèles "Pop !", "DolceVita", "Playa", "Divina", "Divina Infinity", "Ninfea".

Dans tous les cas, la garantie ne s'applique pas si les piscines, les produits et les composants ne sont pas utilisés conformément et correctement et ne sont pas installés par du personnel qualifié, spécialisé et certifié par Fluidra.

La garantie est "départ usine" et couvre, pour la période de 24 mois ou pour la période de garantie plus longue convenue ci-dessus, les coûts du matériel et de la main d'œuvre nécessaires à la réparation et/ou à la restauration du produit, qui seront effectués dans les locaux de Vescovato (CR), à Ex.S.s. Padana Inferiore, 11/C - Italie.

Si la réparation ou la remise en service n'est pas possible ou n'est pas économique, le produit sera remplacé par un autre produit ayant des caractéristiques identiques ou similaires, à l'entière discrétion de Fluidra.

Tous les frais encourus par Fluidra pour la réparation et/ou la remise en état du produit, effectuée en dehors de la période de garantie, seront toujours à la charge du client.

Une fois la période de garantie expirée, le coût des réparations et tous les frais connexes (par exemple, les frais d'expédition) sont entièrement à la charge de l'acheteur.

Après l'expiration de la période de garantie, la disponibilité des matériaux et des pièces de rechange pour remplacer ceux qui pourraient être défectueux n'est pas assurée.

Aucune responsabilité ne peut être imputée au fabricant et/ou au vendeur à ce sujet.

La garantie accordée ci-dessus court à partir de la date de livraison du produit au client final et est valable pour la période indiquée dans le présent tarif (24 mois) ou 3 ans ou 5 ans, à condition que le client final soit en possession du document fiscal prouvant l'achat et que la demande d'extension de la garantie soit faite dans les 30 (trente) jours à compter de la date d'achat du produit.

Sont exclus de la garantie les dommages causés aux produits par le gel ou l'utilisation inappropriée de produits chimiques ou l'utilisation de produits chimiques de marques n'appartenant pas à Fluidra, ou d'autres fabricants, non communiqués et spécifiquement approuvés par Fluidra.

Sont également exclus des conditions de garantie les défauts et dysfonctionnements imputables à une mauvaise utilisation des produits.

Les frais de vidange, de remplissage et de traitement chimique de l'eau ne sont jamais couverts par la garantie et ne peuvent donc pas être imputés à Fluidra. Les autres conditions d'exclusion sont expressément indiquées dans le certificat de garantie spécifique qui accompagne le produit et dans les conditions générales de vente de Fluidra.

Pour que la présente garantie soit effective, l'acheteur doit fournir la preuve de la date d'achat et de réception du Produit. En outre, l'acheteur doit suivre scrupuleusement les instructions du Vendeur contenues dans la documentation accompagnant le Produit, le cas échéant, en fonction de la gamme et du modèle du Produit.

Les pièces remplacées ou réparées dans le cadre de la présente garantie ne prolongent pas la durée de la garantie du Produit d'origine, mais bénéficient de leur propre garantie

IMPORTANT:

1 - La toile est constituée d'une membrane en tissu polyester (trevera) recouverte de PVC assemblée en une seule pièce. Des phénomènes temporaires d'exsudation de la toile (gouttes), dus au type de matériau utilisé et au processus de soudage de la toile de la piscine elle-même, peuvent se manifester en particulier lors du premier remplissage et au cours des premières semaines d'utilisation du produit. Il s'agit d'un état physiologique du matériau qui n'affecte en rien l'étanchéité mécanique et la durée de vie de la toile et ne constitue pas un défaut. Il ne donne donc pas lieu à des réclamations pour le remplacement sous garantie du matériau lui-même. En cas d'égouttement, il est recommandé de laisser sécher le suintement sans enlever les gouttes afin d'accélérer la fermeture de la trame de la toile du bassin.

2 - Dans certaines conditions environnementales, des moisissures résistantes peuvent se développer sur la toile. Ces moisissures n'affectent pas la qualité du produit. Elles ne constituent pas un défaut et ne donnent lieu à aucune prise en charge au titre de la garantie.

3 - La toile piscine peut, avec le temps, changer sa couleur d'origine en raison du vieillissement, l'exposition prolongée au soleil et/ou aux intempéries et à l'utilisation continue de produits chimiques de traitement et/ou de nettoyage. Ce phénomène n'affecte pas la résistance structurelle du produit et n'affecte en aucune façon son utilisation, ne peut donc donner lieu à aucune réclamation au titre de la garantie.

4 - L'oxydation des parties métalliques due à l'absence ou à l'insuffisance d'entretien ou à un entretien non effectué conformément aux instructions des Produits Piscine Laghetto et/ou aux diligences requises par la nature du produit ne doit pas être considérée comme un défaut, n'affecte pas la résistance structurelle du produit, ne porte pas préjudice à son utilisation de quelque manière que ce soit, ne peut donc donner lieu à un droit de remplacement dans le cadre de la garantie.

5 - Toutes les pièces de finition des produits (à titre d'exemple : les panneaux, les bordures, les tissus) sont principalement fabriquées à la main. A ce titre, certaines imperfections de ces pièces doivent être considérées comme des caractéristiques intrinsèques et acceptées du produit eux-mêmes. N'affectent pas l'usage auquel le produit est destiné et ne doivent pas être considérées comme un défaut, n'affectent pas la résistance structurelle du produit, n'affectent pas son utilisation de quelque manière que ce soit et ne donnent donc pas lieu à une demande de prise en garantie.

6 - L'extension de garantie de 3 ou 5 ans sur la toile et la structure métallique ne s'applique pas si un système d'électrolyse de sel est installé sur le produit DolceVita, Divina, Pop ou Classic. Dans ce cas, la période de garantie est limitée à 2 ans. Sur le produit Playa, l'installation d'un système d'électrolyse saline et/ou de tout autre type de système de filtration/désinfection autre que celui fourni par Fluidra au moment de l'achat du produit, annule automatiquement la garantie fournie par le fabricant.

7 - La garantie ne s'applique pas aux bordures de n'importe quel type de piscine DolceVita, Divina, Pop ! et Classic si elles sont utilisées de manière incorrecte, c'est-à-dire si elles ne sont pas conformes aux instructions de montage, d'utilisation et/ou d'entretien fournies avec la piscine elle-même.

Tous autres détails concernant la garantie (objet, durée, exclusions, inapplicabilité, déchéance, responsabilité pour les dommages) sont inclus dans les CONDITIONS GÉNÉRALES DE VENTE et, de manière plus détaillée, dans les certificats de Piscine Laghetto, dans les instructions d'installation et d'entretien qui accompagnent les produits.

NOUS NOUS RÉSERVONS LE DROIT DE MODIFIER, MÊME SANS PRÉAVIS, TOUT OU PARTIE DU CONTENU DE CE DOCUMENT.



ATTENTION

EXTENSION DE GARANTIE | Extended warranty

Pour bénéficier de l'extension de garantie mentionnée dans ce catalogue, le produit doit être enregistré par le client final à l'adresse www.piscinelaghetto.com dans les 30 jours suivant la date de vente/installation de la piscine, prouvée par document/facture pertinent.

In order to obtain the extended warranty advertised in this catalogue, the product must be registered by the end customer on www.piscinelaghetto.com within 30 days from the date of sale/delivery of the pool, proven by regular fiscal receipt/invoice.

DolceVita



WARRANTY CONDITIONS

Each Laghetto pool is manufactured from selected materials and according to certain quality procedures.

Each Laghetto pool is covered by a 24-month guarantee.

As regards additional warranties, upon written request within 30 (thirty) days from the date of purchase/delivery and through the dedicated form on the website www.piscinelaghetto.com, the end user, providing the necessary documentation (invoice or purchase document and, where required, serial number of the Product) may request the following additional guarantees:

The "liner" and the "metal structure" of the "Classic" swimming pool model may be covered by a guarantee for the duration of 3 (three) years.

The "liner" and the "metal structure" of the "Pop!", "DolceVita", "Playa", "Divina", "Divina Infinity", "Ninfea" swimming pools models, shall be covered by a guarantee for the duration of 5 (five) years.

In any case, the guarantee shall apply only in the event of proper and correct use of the pools, products and components and on the condition that they are installed by qualified, specialised and Fluidra-certified service personnel.

The warranty does not cover uses of the product not expressly intended by the manufacturer.

The warranty is 'ex-works' and covers, for the period of 24 months or for the longer warranty period as agreed upon above, the costs of the material and labour necessary for the repair and/or restoration of the product, which will be carried out at the premises in Vescovato (CR), ex.s.s. Padana Inferiore, 11/C, Italy. At Fluidra's unquestionable discretion, should repair or restoration not be possible or not be economic, the product shall be replaced with another product having identical or similar characteristics.

All costs incurred by Fluidra with respect to repair and/or restoration of the product, carried out outside of the warranty period, shall always be charged to the customer.

Once the warranty period has expired, the cost of repairs and any related charges (e.g. shipping costs) shall be borne entirely by the customer.

After the expiry of the guarantee period, the availability of materials and spare parts to replace those that may prove to be defective shall not be ensured. No liability in this respect can be charged to the manufacturer and/or to the retailer.

The warranty as granted above shall run from the date of delivery/sale of the product to the end Customer and shall be valid for the period indicated in this price list (24 months) or 3 years or 5 years, on condition that the end Customer is in possession of the fiscal document proving the purchase and the request for extension of the warranty is made within 30 (thirty) days from the date of purchase of the Product.

Any damage caused to the products by frost or inappropriate use of chemicals or use of chemicals of brands not belonging to Fluidra, or of other manufacturers, not disclosed and specifically approved by Fluidra, are excluded from the warranty. Also excluded from the warranty conditions are defects and malfunctions due to improper and/or incorrect use of the goods.

Charges due to emptying, filling and chemical treatment of water are never covered by warranty and therefore cannot be blamed to Fluidra. Other exclusion conditions are expressly stated in the specific warranty certificate accompanying the product and in Fluidra's general terms and conditions of sale.

For this warranty to be effective, the purchaser must provide proof of the date of purchase and receipt of the Product. Furthermore, the Buyer shall scrupulously follow the Seller's instructions contained in the documentation accompanying the Product, where applicable, depending on the range and model of the Product.

Parts replaced or repaired under warranty shall not extend the warranty period of the original Product, but shall have their own warranty period.

IMPORTANT:

1 - The pool liner consists of a membrane made of polyester fabric (trevira) coated with PVC, assembled in one piece. Temporary phenomena of exudation of the pool liner (dripping), due to the type of material used and the welding process of the pvc liner itself, may be evident in particular at the first filling and in the first weeks of use of the product. This is a physiological condition of the material which in no way affects the mechanical tightness life of the pool liner and does not represent a defect. It therefore does not give any right to warranty claims for the material itself. In the event of dripping, it is recommended to allow the dripping to dry without removing the drops in order to accelerate the closing of the weave of the liner. The duration of the phenomenon may vary depending on the place of installation, the temperature outside and/or in the pool and the use of suitable treatment products.

2 - Under certain environmental conditions, resistant mould may develop on the pool liner. These do not affect either the durability or the strength of the material, do not affect its use in any way, do not represent a defect and do not give rise to any warranty claims.

3 - The pool liner may change in its original colour over time due to ageing, prolonged exposure to sunlight and/or weather conditions and the continuous use of treatment and/or cleaning chemicals. This phenomenon does not affect the structural strength of the product, does not affect its use in any way, and therefore does not give right to any warranty claim.

4 - Oxidation of metal parts due to lack of or inadequate maintenance or maintenance not carried out in accordance with Piscine Laghetto Product instruction manuals and/or the diligence required by the nature of the product are not to be considered a defect, do not affect the structural resistance of the product, do not prejudice its use in any way, and therefore do not give right to any request for replacement under warranty.

5 - All finishing parts of the products (by way of example: panelling, edges, fabrics) are mainly handmade. As a result, certain imperfections in these parts are to be considered as intrinsic and accepted characteristics of the product. They do not affect the use for which the product is intended. They are not to be considered a defect, do not affect the structural strength of the product, do not affect its use in any way, and therefore do not give rise to any warranty claim.

6 - The extended warranty of 3 or 5 years on the pool liner and metal structure does not apply if a salt electrolysis system is installed on the DolceVita, Divina, Pop or Classic product. In this case the warranty period is limited to 2 years. On the Playa product the installation of a salt electrolysis system and/or any other type of filtration/disinfection system other than the original one supplied by Fluidra at the time of purchase of the product, automatically invalidates the warranty provided by the manufacturer.

7 - The warranty does not apply to the pool edge of any type of DolceVita, Divina, Pop!, Classic pools if it is used incorrectly, i.e. not in accordance with the assembly, use and/or maintenance instructions supplied with the pool itself.

Any other further details concerning the warranty (object, duration, exclusions, inapplicability, charges, liability for damages) are included in the GENERAL CONDITIONS OF SALE and, in greater detail, in the PiscinesLaghetto certificates included in the installation and maintenance manuals accompanying the products.

WE RESERVE THE RIGHT TO MODIFY, EVEN WITHOUT PRIOR NOTICE, ALL AND/OR PART OF THE CONTENTS OF THIS DOCUMENT.



WARNING

EXTENDED WARRANTY

In order to obtain the extended warranty advertised in this catalogue, the product must be registered by the end customer on www.piscinelaghetto.com within 30 days from the date of sale/delivery of the pool, proven by regular fiscal receipt/invoice

Dolce Vita



50°

PISCINE
LAGHETTO®

www.piscinelaghetto.com

RESTEZ CONNECTÉ AVEC NOUS
STAY CONNECTED



ZONE RÉSERVÉE AUX REVENDEURS
DEALER AREA



<https://areadealer.piscinelaghetto.com>

Dolce Vita