

pool design

2023

KATALOG > CATALOGUE



PLAYA

ihr Wasserspiegel / your own pool

PISCINE
LAGHETTO[®]

PLAYA

2023

> KATALOG

> CATALOGUE

> INHALT > INDEX

	SEITE
EINE FAMILIENGESCHICHTE A family history	2
PLAYA VERSION MINI-POOL Playa - Minipool version	20
PLAYA VERSION HEIZUNG UND BLASEN Playa - Hydro and heater version	22
PLAYA TWIN Playa Twin - Hydro and heater	24
ZUBEHÖR Accessories	28
GEWICHTE UND MASSE Weights and sizes	36
TECHNISCHE ANHÄNGE Technical drawings	38
GARANTIE UND ALLGEMEINE GESCHÄFTSBEDINGUNGEN Warranty and general conditions of sale	40

PLAYA *twin*

PISCINE
LAGHETTO
a FLUIDRA company



Agrisilos S.r.l. behält sich das Recht vor, Änderungen ohne vorherige Ankündigung vorzunehmen.

Die in diesem Katalog dargestellten Produkte sind ausschließlich für den privaten Gebrauch vorgesehen.

Nicht vertragsbindende Bilder.

Achtung: Die in dieser Preisliste angegebenen Farben dienen ausschließlich der Veranschaulichung des Produktes. Sie beziehen sich nicht auf eine bestimmte Farbe, daher ist es ratsam, die Originalprodukte von Piscine Laghetto und/oder Material- und Stoffmuster direkt anzusehen und ansehen zu lassen.

DIE VERVIELFÄLTIGUNG, AUCH TEILWEISE, DIESES KATALOGS IST VERBOTEN

Agrisilos Srl reserves the right to change specifications without prior notice or obligation.

The products shown in this catalogue are for private use only.

Images are not contractual.

Attention: Colors shown in this price list are for product description and illustration only.

They do not refer to a specific color, therefore it is advisable to show and/or directly view the products and/or samples of Piscine Laghetto original materials and fabrics.

ALL RIGHTS RESERVED

PISCINE
LAGHETTO[®]Laghetto
PISCINE

Die Geschichte von Piscine Laghetto beginnt in einem schwülen Sommer in Cremona: Wir schreiben das Jahr 1974 und im Hof von Agrisilos, einem Unternehmen, das landwirtschaftliche Planen herstellt, gab es ein rundes Schwimmbecken aus gummiertem Stoff mit einem aufblasbaren Ring für die Kinder der Besitzer, die so im heißen Sommer der Poebene spielen und sich abkühlen konnten.

„GROSSARTIGE IDEEN ENTSTEHEN OFT ZUFÄLLIG“

Der erste Laghetto war gerade entstanden.

Eine einfache Idee, die sich von Anfang an bewährte und sofort alle Blicke auf sich zog, so dass sofort das Patent Nr. 168558 angemeldet wurde.

Es waren Jahre des Wohlstandes und des wirtschaftlichen Wachstums und die Idee eines einfach zu bauenden, schönen und langlebigen Gartenpools eroberte die Öffentlichkeit so sehr, dass Piscine Laghetto schnell zur Referenzmarke für private Aufstellschwimmbecken wurde.

Piscine Laghetto ist eine Erfolgsgeschichte, von großen Intuitionen, immer neuen und innovativen Projekten, die sich durch Aufmerksamkeit für Qualität und Unterstützung auszeichnen, ohne jemals den italienischen Stil und das italienische Design aus den Augen zu verlieren.

Mit seiner breiten Produktpalette, die sich durch ein einzigartiges und unverwechselbares Design auszeichnet, und in seiner fast 50-jährigen Geschichte hat Piscine Laghetto die Häuser und Gärten von 250.000 Familien auf der ganzen Welt erobert.



1974

“GREAT IDEAS OFTEN ARISE BY CHANCE”

The story of Piscine Laghetto began in a muggy Cremona summer: it was 1974 and in the courtyard of Agrisilos, a company producing tarpaulins for agriculture, a round rubberised sheet swimming pool with an inflatable ring appeared for fun to let the owners' children play and cool off in the heat of the Po Valley summer.

The first Laghetto had just been created.

A simple but winning idea has drawn everyone's attention, to such an extent that patent No. 168558 was immediately filed.

Those were years of prosperity and economic growth and the idea of a garden swimming pool that was easy to build, beautiful and durable won over the public: in a short time Piscine Laghetto became the reference brand for above ground residential swimming pools.

The Piscine Laghetto story is a story of success, of great intuition, always new and avant-garde projects, characterised by attention to quality and service, without ever losing sight of Italian style and design.

During the last 50 years Piscine Laghetto has entered the homes and gardens of 250,000 families all over the world with its vast range of products characterised by a unique and unmistakable design.



PLAYA

CLASSIC

BLUESPRING

DOLCEVITA

POP !

PLAYA

80ER
JAHRE90ER
JAHRE

2007

2014

2014

PISCINE LAGHETTO® zeichnet sich seit jeher durch die Fähigkeit aus, die Trends und Erwartungen seiner Kunden zu erfassen und ihnen einen Schritt voraus zu sein, und versucht, technisch hervorragende und gleichzeitig Produkte mit ikonischem Design anzubieten.

Der Kundendienst ist eine weitere Priorität des Unternehmens, damit diejenigen, die sich für ein Laghetto-Produkt entscheiden, ihr Schwimmbad vom ersten Tag an auf einfache, sichere und sorgenfreie Weise genießen können.

Seit 2017 ist Agrisilos – Piscine Laghetto Teil der **FLUIDRA-GRUPPE**, einer an der Börse dotierten spanischen multinationalen Gruppe, einem weltweit führenden Unternehmen im Schwimmbad- und Wellnesssektor, das 2019 in IBEX 35 aufgenommen wurde, die Liste der 35 Unternehmen mit der höchsten Kapitalisierung aus Spanien.



Piscine Laghetto® has always stood out for its ability to understand and anticipate the trends and expectations of its customers, striving to offer products that are technically excellent and at the same time iconic and design-oriented.

The after-sales service is another of the company's priorities, so that those who choose a Laghetto product can enjoy their pool easily, safely and without worries from day one.

Since 2017, Agrisilos - Piscine Laghetto has become part of the Fluidra Group, a listed Spanish multinational group, world leader in the pool and wellness sector, which in 2019 entered IBEX 35, the list of the 35 most capitalised companies in Spain.



unser Fokus liegt auf Qualität!

> **QUALITY IS OUR FOCUS!**

The production department of Agrisilos has always been located in the plant of Vescovato (CR). Here the company covers a total area of around 10,000 square metres, in which the production area, part of the warehouse and the offices are located.

In 2018 the company obtained ISO 9001:2015 certification for production and design processes, also thanks to the introduction of the Lean method, which streamlines and optimises production times and processes.

In order to offer the best service to its customers, Agrisilos has recently invested in the expansion of the storage and shipping area, which will allow us to be more reliable and punctual during high season.



Die Produktionsabteilung von Agrisilos befindet sich seit jeher im Werk in Vescovato (CR).

Hier umfasst das Unternehmen eine Gesamtfläche von etwa 10.000 m², die die Produktionsfläche, einen Teil des Lagers sowie der Büros umfasst.

Im Jahr 2018 erhielt das Unternehmen die ISO 9001:2015-Zertifizierung für Produktions- und Planungsprozesse, auch dank der Einführung der Lean-Methode, die Produktionszeiten und -prozesse rationalisiert und optimiert.

Um seinen Kunden den bestmöglichen Service zu bieten, hat Agrisilos in den letzten Jahren in die Erweiterung der Lager- und Versandfläche investiert und so für mehr Zuverlässigkeit und Pünktlichkeit auch in der Hochsaison gesorgt.

FLUIDRA

PISCINE
LAGHETTO®

PLAYA *Twin*

DIVINA

PLAYA TWIN

CRYSTAL POP!

INFINITY DIVINA

2017

2021

2022

2022

2022

„Wir sind uns bewusst, neue Welten und neue Stilkonzepte zu schaffen“.

Seit der Entstehung der Marke hat Piscine Laghetto die Welt der Schwimmbäder und darüber hinaus revolutioniert.

Die starke italienische DNA aus Kunst, Kultur, Design und Genialität findet sich in der Gestaltung aller Produkte wieder.

Im Laufe der Jahre hat die Kreativität des Unternehmens zu einem „Upgrade“ des Produkts selbst geführt, es in Bezug auf Design, Image und Referenzmarkt neu entwickelt und erneuert.

Für Piscine Laghetto wird das Schwimmbad so zu einem Möbelstück, das sich gut in den Garten, unter eine Veranda, auf eine Terrasse oder sogar ins Haus einfügt.

Ein neues Konzept der „Einrichtung mit Wasser“ überzeugt durch Originalität, Eleganz und Einzigartigkeit und projiziert die Essenz des Produkts über die Schwimmbadwelt hinaus.

Nicht nur ein Sommerobjekt, das zur Vervollständigung einer Außenumgebung präsentiert werden soll, sondern das Herzstück eines innovativen Design- und Einrichtungsprojekts, das sich durch alle Jahreszeiten und alle Umgebungen zieht.



„We are conscious of creating new worlds and new styles“.

Since the birth of the brand, Piscine Laghetto has been disruptive in the swimming pool world and beyond.

The strong Italian DNA of art, culture, design and geniality can be found in the design of all products.

Over the years, the company's creativity has led to an upgrade and renewal of the product itself, in terms of design, image and target market.

The swimming pool becomes a piece of furniture that fits pleasantly into the garden, a porch, a terrace or even inside the home.

A new concept of "furnishing with water" imposes itself with its originality, elegance and uniqueness, projecting the essence of the product outside the pool world.

The pool becomes not just a summer object that completes an outdoor environment, but the heart of an innovative design and furnishing project.

This way it becomes transversal to all seasons and environments.



Diese neue Art der Konzeption des Produkts ist das Ergebnis jahrelanger aktiver Präsenz auf den wichtigsten Messen der Möbelbranche, den Fuorisalone del Mobile-Events mit wichtigen futuristischen Installationen und prestigeträchtigen Kooperationen bis hin zur bedeutenden Eröffnung eines Showrooms in Brera, Mailand, ein Bezugspunkt und Herzstück des internationalen Designs.

Der Eintritt des Unternehmens in die multinationale spanische Gruppe Fluidra hat es ermöglicht, seine Referenzmärkte auf globaler Ebene zu erweitern, ohne jemals seine **italienische Identität zu verlieren, die seit jeher die Grundlage von Piscine Laghetto darstellt.**

unsere Seele ist ganz italienisch!

> OUR SOUL IS ALL ITALIAN!

This new way of conceiving the product is the result after years of active presence at the main furnishing sector fairs, Fuorisalone del Mobile events with important futuristic installations and prestigious co-operations, up to the significant opening of a Showroom in Milano Brera, a reference point and heart of the international Design.

The company's entry into the Spanish multinational group Fluidra has allowed it to expand its reference markets on a global scale, without ever losing **the distinctive Italian character that is the essence of Piscine Laghetto.**



PLAYA

EINE WASSERLOUNGE
A WATER LIVING



EINE WASSERLOUNGE

PLAYA: raffiniertes und modulierbares Becken, perfekt für die Terrasse, im Garten wird sie zum Möbelstück und im Haus zur originellen Wasserloung.

Die sanfte Luftmassage, das angenehm aufgeheiztes Wasser und die handgewebten Fasern machen ihn zu einem einzigartigen Produkt.

Das optionale Living-Zubehör mit seinen weichen Kissen verwandelt es jeden Raum in eine angenehme Wohlfühlzone.

Playa ist der Traum derjenigen, die es lieben, in Kontakt mit Wasser zu leben und die Freude an seiner Nähe zu jeder Tageszeit zu genießen.

Solarium in der Ruhe des Morgens, Spielumgebung für Kinder am Nachmittag, entspannender Aperitif bei Sonnenuntergang, exklusive Gesprächsecke am Abend.

Vielseitig, einfach und schnell zu installieren, kann Playa mit verschiedenen Farben und Kompositionen angepasst werden.



PISCINE LAGHETTO® a FLUIDRA company

A WATER LIVING

PLAYA: a refined and modular pool perfect for a terrace, in the garden it becomes a furnishing object, and inside the house, a true water lounge.

The gentle air massage, the pleasant heated water and hand-woven fibres, make it a unique product.

The optional Living accessory, with its soft cushions, transforms any room into a pleasant oasis of well-being.

Playa is the dream of those who love living in contact with water, enjoying the pleasure of its proximity at any time of day.

It is sunbathing in the peace of the morning, children's bathing in the afternoon, aperitif relaxation at sunset, exclusive place for conversation in the evening.

Versatile, easy and quick to install, Playa can be customised with different colours and compositions.



PLAYA

WAS IST PLAYA? > WHAT IS PLAYA?

PLAYA® ist ein ikonischer Pool, der aus dem großen italienischen Design entstanden ist.

Er besteht aus einer modularen Struktur, die in 3 Dimensionen geneigt werden kann, und besteht aus vorgefertigten Elementen, die vor Ort entsprechend montiert werden und die Schwimmbeckenabdeckung tragen: eine wasserdichte, zugfeste Strukturmembran, die bereits geschweißt und gebohrt geliefert wird, um das Innenzubehör des Schwimmbeckens aufzunehmen.

Die geringen Abmessungen ermöglichen die Installation von Playa sowohl im Garten als auch in kleineren Räumen wie Terrassen, Dachböden, Pergolen, aber auch im Inneren des Hauses.

PLAYA® muss, unabhängig von der Ausführung, auf einer Auflagefläche platziert werden, die geeignet ist, das Gewicht des Wassers (von 1200 bis 300 l) und der Struktur des Pools selbst zu tragen.

PLAYA® is an iconic pool born of great Italian design.

Composed of a structure that can be modulated and declined in 3 dimensions, it is made of prefabricated elements that are suitably assembled on site to support the pool cover: a waterproof tensile-structural membrane that is supplied already welded and perforated to accommodate the pool's internal accessories.

Its compact dimensions allow Playa to be installed both in the garden and in smaller spaces, such as terraces, penthouses, pergolas or even indoors.

Regardless of the version, **PLAYA®** must be placed on a support surface suitable for supporting the weight of the water (1200 to 3000 L contained) and of the pool structure itself.

Playa-Stil in vielen Abmessungen und Ausführungen

> PLAYA-STYLE IN MANY SIZES AND VERSIONS

PLAYA

MOD.	WASSERSPIEGEL water size (m)	AUFSTELLFLÄCHE overall sizes (m)	WASSERTIEFE water height (cm)	GESAMTHÖHE total height (cm)	WASSERVOLUMEN (L)
PLAYA 1	1,4 x 1,80	2,20 x 2,20	55	70	1200
PLAYA 2	2,40 x 1,80	3,20 x 2,20	55	70	2000
PLAYA 3	3,40 x 1,80	4,20 x 2,20	55	70	3000

Anmerkung: Playa 3 ist nur in den Versionen „Heizung und Blasen“ erhältlich.

Anmerkung: Playa 3 is available as Hydro and Heater version only.

PLAYA

eines für jeden Wunsch!

> ONE PLAYA FOR EVERY WISH!

Es ist möglich, zwischen den Versionen „**Minipiscina**“ oder „**Heizung und Blasen**“ zu wählen, um ein perfektes Modell für jeden Bedarf zu erstellen. Für diejenigen, die das Konzept der Oase der Entspannung voll ausnutzen möchten, gibt es auch das Modell **PLAYA TWIN**.

You can choose between the “**Mini Pool**” or “**Heater and Bubbles**” versions to give shape to a model that is perfect for every need. In addition, for those who want to make the most of the relaxation oasis concept, the **PLAYA TWIN** model is also available.

MINI-POOL

Der Stil, das Design und die Eleganz von Playa: das Vergnügen, einfach im Wasser zu sein.

MINIPOOL version

Style, design and elegance of Playa: the pleasure of simply being in the water.



SEITE 20

HEIZUNG UND BLASEN

Mit dem beheizten Wasser und der angenehmen Luftmassage wird Playa zum Erlebnis des totalen Wohlbefindens.

HYDRO AND HEATER version

With heated water and pleasant air massage Playa becomes a total wellness experience.



SEITE 22

PLAYA Twin

Eine Oase der Entspannung im Kontakt mit Wasser.

Mit dem doppelten Raum am Rand des Beckens, Massage mit Luft und aufgeheiztem Wasser verdoppelt sich die Erfahrung.

PLAYA TWIN

A relaxation oasis concept.

With a double poolside space, the air massage and the heated water, the experience doubles.



SEITE 24

STRUKTUR > STRUCTURE

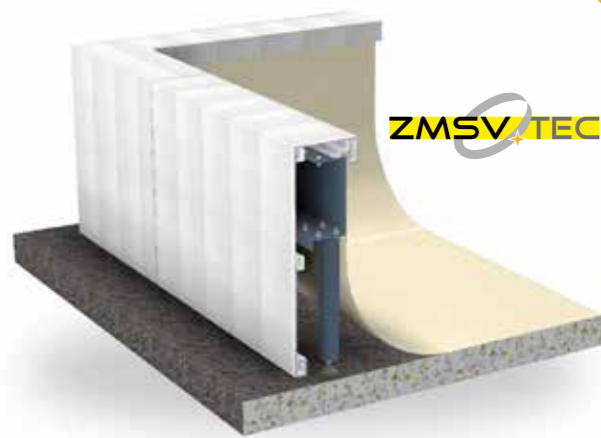

STRUKTUR

Die Struktur von Playa, die von den technischen Abteilungen von Laghetto speziell entwickelt und geplant wurde, besteht aus Magnelis-Stahl mit einer Epoxidbeschichtung (ZMSV-TEC-Technologie).

Diese spezielle Behandlung ermöglicht eine größere Beständigkeit gegen Korrosion.

Im Allgemeinen garantiert die Qualität der verwendeten Materialien eine konstruktive Zuverlässigkeit und eine lange Lebensdauer.

Der Fuß des Gestells sowie alle Schrauben und Muttern sind aus Edelstahl.

Im Detail:

LÄNGSTRÄGER SKIMMER-SEITE

Pulverbeschichteter und lackierter Edelstahl AISI304.

LÄNGSTRÄGER DES GESTELLS

Pulverbeschichteter Zink-Magnesium-Stahl.

SCHRAUBEN UND MUTTERN

Edelstahl A4.



STRUCTURE

The structure of Playa, specifically studied and designed by Laghetto's technical offices, is made of Magnelis steel with an epoxy coating (ZMSV-TEC technology).

This special treatment allows greater resistance against corrosion.

In general, the quality of the materials used guarantees constructive and operational reliability over time.

The trellis foot and all hardware are made of stainless steel.

In detail:

SKIMMER METAL STRUT

Powder coated AISI304 stainless steel.

METAL STRUT

Zinc magnesium steel powder coated.

NUTS AND BOLTS

A4 stainless steel.

GEWEBE > LINER



GEWEBE

Die Beckenfolien Playa werden aus 1000 g/m² starkem Trevira-Gewebe hergestellt, einem exklusiven Produkt von Piscine Laghetto.

Die Beckenfolie, eine dehnbare Strukturmembran mit hoher Zugfestigkeit, wird anschließend mit speziellen Additiven gegen UV-Strahlen behandelt, die die Verschlechterung des Materials selbst exponentiell begrenzen.

Die Beckenfolie Playa wird getestet, um den extremsten Zugtests standzuhalten (430 kg alle 5 cm).

Die große Erfahrung von Piscine Laghetto in der Herstellung und Verarbeitung der Beckenfolien für Schwimmbäder ist ein Synonym für absolute Qualität und Zuverlässigkeit.

Die fast 50-jährige Forschung und Entwicklung sowie die enge Zusammenarbeit mit sorgfältig ausgewählten Gewebezulieferern haben zur Entwicklung struktureller und chemisch spezifischer Beckenfolien für den Schwimmbadbereich geführt.

Die Schweißmaschinen, das schlagende Herz der Produktionsabteilung, wurden entwickelt und gebaut, um die technologischen und produktionstechnischen Anforderungen des Unternehmens zu erfüllen.

Jede Beckenfolie wird daher speziell verschweißt, um den verschiedenen Belastungen maximal standzuhalten.

Dadurch sind Laghetto-Produkte einzigartig und heben sich vom Rest des Marktes ab.



LINER

Playa pool liners are made from 1000 g/sqm coated Trevira fabric, an exclusive Piscine Laghetto product.

The liner, a highly tensile-resistant membrane, is subsequently treated anti-UV thanks to the use of special additives that exponentially limit the ageing of the material. The Playa liner is tested to withstand the most extreme tensile tests (430 kg every 5 cm).

Piscine Laghetto's vast experience in the production and processing of pool liners it's a synonym of absolute quality and reliability.

Almost 50 years of research and development, together with a close collaboration between carefully selected fabric suppliers, have led to the formulation of sheets that are structurally and chemically specific for the swimming pool sector.

The welding machines, the beating heart of the production department, are specifically designed and manufactured to meet the company's technological production requirements.

Each liner is therefore specifically welded for maximum resistance to various stresses, giving Laghetto products their unique quality and efficiency that distinguish them from the rest of the market.



AUSSENVERKLEIDUNG PLAYA > PANELS



AUSSENVERKLEIDUNG PLAYA

Eine Besonderheit von Playa ist die Außenverkleidung, die es zu einem Produkt mit einzigartigem Design macht.

Die Verkleidung besteht aus einer lackierten Aluminiumstruktur, auf die eine durch Extrusion gewonnene synthetische Polypropylenfaser von Hand gewebt wird.

Die Handwerkskunst der Verarbeitung verleiht jedem Pool ein einzigartiges Aussehen und unterscheidet ihn von anderen auf dem Markt.

Dieses langlebige Material ist besonders widerstandsfähig gegen verschiedene Witterungseinflüsse und seine Beständigkeit gegen UV-Strahlen wurde für eine Belastung von über 3000 Stunden getestet.

Auch die Beständigkeit gegenüber großen Temperaturschwankungen ist hervorragend. Die Wartung ist ebenso einfach wie die Reinigung, die mit nicht aggressiven neutralen Reinigungsmitteln erfolgt.



PANELS

A distinctive feature of Playa, the panels make it a uniquely designed product.

The panelling consists of a painted aluminium structure onto which a synthetic polypropylene fibre obtained by extrusion is woven by hand.

The craftsmanship gives each pool a unique appearance, differentiating it on the market.

This durable material is particularly resistant to various atmospheric agents and has been tested for UV resistance for an exposure of over 3000 hours.

Resistance to wide temperature variations is also excellent. Maintenance is easy as well as cleaning, to be done with neutral non-aggressive detergents.

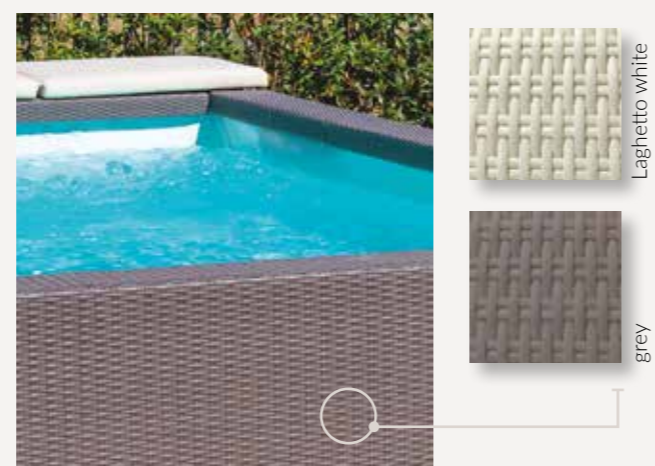

FILTERANLAGE > FILTRATION

FILTERANLAGE PLAYA

Piscine Laghetto, Teil der Fluidra-Gruppe (weltweit führendes Unternehmen für die Lieferung von Ausrüstungen für Schwimmbäder), nutzt die Erfahrung der Muttergesellschaft, um ihre Schwimmbäder mit Filter- und Reinigungssystemen mit unbestrittener Bauqualität bester Marktleistung auszustatten: Wir sind uns der Bedeutung der Wasserqualität bewusst und daher die Playa-Filterssysteme entsprechend dimensioniert, um ein Höchstmaß an Sauberkeit und Hygiene zu gewährleisten.

Das Filtersystem Playa besteht aus:

- 1 Wandskimmer (komplett mit Vorfilterkorb);
- 2 Filterpatronen (davon eine Ersatzpatrone);
- 1 Umwälzpumpe.

Im Lieferumfang enthalten: Saugplatte und Bodenreinigungsbürste.



Die MINI-POOL-Version ist mit einer 12-V-Synchronpumpe mit einem 120-W-Dauermagneten der Klasse II ausgestattet. Maximale Durchflussmenge: 5500 l/h komplett mit Transformator.



In der Version HEIZUNG und BLASEN ist die spezifische Umwälzpumpe in die Steuereinheit integriert.

In beiden Versionen ist die gesamte Technologie im Staukasten auf der Vorderseite versteckt, so dass das Design von Playa sauber und essentiell bleibt.

PLAYA FILTRATION SYSTEM

As part of the Fluidra Group, one of the world's leading suppliers of swimming pool equipment, Piscine Laghetto takes advantage of the parent company's experience to equip its pools with filtration and purification systems of undisputed construction quality and top market performance. Aware of the importance of water quality Playa's filtration systems are adequately dimensioned to guarantee maximum cleanliness and hygiene.

The Playa filtration system consists of:

- n.1 wall skimmer (complete with pre-filter basket);
- n.2 filter cartridges (one of which as spare part);
- n.1 recirculation pump.. Supplied with: suction plate and brush for cleaning the bottom.

The MINIPOL version is equipped with a 12V synchronous pump with permanent magnet class II 120W. Maximum flow rate: 5500 l/h complete with transformer.

In the HYDRO AND HEATER version the specific recirculation pump is integrated in the control box.

In both versions all the technology is concealed in the head locker, leaving the Playa's design clean and essential.

STEUEREINHEITBOX > CONTROL BOX



STEUEREINHEITBOX

(PLAYA V. HEIZUNG / BLASEN UND PLAYA TWIN)

Dieses innovative System speziell für die Version Playa Heizung und Blasen (und Playa Twin) bietet dem Benutzer die doppelte Möglichkeit, eine angenehme Luftmassage und das Heizsystem zu genießen, wodurch Sie die Nutzungssaison um mehrere Wochen verlängern können.

Die Steuereinheitbox, ein technisches Modul, das im Stauraum im Kopfteil untergebracht ist, integriert:

- Induktionsumwälzpumpe 230 V 115 W mit einer maximalen Förderleistung von 7000 l/h und einer maximalen Förderhöhe von 3 m;

- Elektroheizung mit 230 V und 2 kW mit rückstellbarem Thermoschutz; Heizleistung: +15 °C garantiert im Vergleich zur Temperatur desselben nicht beheizten Pools (gültiger Wert mit installierter isothermischer Abdeckung, serienmäßig in dieser Version, und 24/24h-Betrieb)

- Luftmassagelanlage mit Blower mit 230 V, einer Absorption von 700 W, einer maximalen Förderleistung von 70 m³/h und einem maximalen Druck von 190 mbar;

- Transformator Klasse II 230 V/12 V 10 VA für die Versorgung des weißen LED-Strahlers.

Die Steuereinheit ist komplett mit Display mit Tastatur zur Verwaltung der Wassertemperatur, der Filterzyklen, des Gebläses für die Luftmassage und zum Einschalten des LED-Lichts.

CONTROL BOX (PLAYA HYDRO & HEATER VERSION AND PLAYA TWIN)

This innovative system specific for the Playa Hydro & Heater version (and Playa Twin) gives the user the dual possibility of enjoying a gentle air massage and the heating system, which allows to extend the season of use by several weeks.

The control box, a technical module housed in the head locker, integrates:

- 230V 115W induction recirculation pump with a maximum flow rate of 7000 l/h and a maximum head of 3 m;

- 230V 2KW electric heater with resettable thermal protection; heater capacity: +15 °C guaranteed compared to the temperature of the unheated version (data valid with isothermal cover installed, standard in this version and 24-hour operation)

- Air massage system with 230V blower, 700W absorption, maximum flow rate 70 mc/h and maximum pressure 190 mbar;

- Class II 230V/12V 10VA transformer for powering the white LED spotlight.

The control unit is complete with display with keypad for managing water temperature, filtration cycles, air massage blower and LED light switch-on.

LED-SCHEINWERFER > LED SPOTS

WEISSER LED-SCHEINWERFER

Jeder Playa wird serienmäßig mit einem weißen LED-Strahler der Laghetto-Linie geliefert, der dem Becken sowohl tagsüber als auch nachts effektvolle Lichtspiele verleiht.

Dieser Scheinwerfer kombiniert eine hohe Lichtleistung mit einem geringen Stromverbrauch (weniger als 4 W) und einer langen Lebensdauer.



Bei der MINI-POOL-Version erfolgt das Einschalten über einen Schalter im Staukasten auf der Vorderseite.

In der Version HEIZUNG UND BLASEN wird der Strahler vom Benutzer direkt im Becken über einen diskret in die Innenfolie integrierten Taster sowie den Einschaltknopf der Luftmassage eingeschaltet. Der Transformator für die Stromversorgung des Scheinwerfers (Klasse II 230 V/12 V 10 VA) wird zusammen mit dem Rest des Installateurs dieser Version von Playa in die Steuereinheitsbox eingesetzt, die sich am Ende im Schrank befindet.



WHITE LED SPOT

Each Playa comes standard with a white LED spotlight from the Laghetto line, which gives the pool an impressive light effect, both during the day and at night.

This spotlight combines high-performance light output with low power consumption (less than 4 W) and great durability.

In the MINIPOL version, it is switched on with a button located inside the head locker.

In the HEATER AND BLOWER version, the spotlight is switched on by the user directly in the pool by a button discreetly integrated into the inner liner as is the air massage switch. The transformer for powering the spotlight (class II 230V/12V 10VA) is inserted, along with the rest of the system for this version of Playa, in the control unit box housed inside the head locker.



Das Licht im Becken Playa schmückt die Nächte!

PLAYA LIGHT DECORATES THE NIGHT !

LIVING-ELEMENTE > LIVING ELEMENTS

OPTIONAL

ELEMENTE PLAYA LIVING

Die Einrichtungselemente Living verleihen Playa ein einzigartiges Aussehen, eine perfekte Mischung aus Design und Entspannung, die es ermöglicht, das Innere des Hauses oder die Außenbereiche einzurichten.

Es ist der Traum derjenigen, die es lieben, in Kontakt mit Wasser zu leben und die Freude an seiner Nähe zu jeder Tageszeit zu genießen. Solarium in der Ruhe des Morgens, Spielumgebung für Kinder am Nachmittag, entspannender Aperitif bei Sonnenuntergang, exklusive Gesprächsecke am Abend.

Die Einrichtungselemente machen Playa zu einem echten Wohnzimmer mit Wasser in der Mitte.

Die Living-Elemente bestehen aus einer Aluminiumstruktur und sind von Hand mit einer gewebten Kunstfaser bezogen, Details, die dem gesamten Produkt einen handwerklichen und unverwechselbaren Charakter verleihen. Elemente auch in der Version mit verstellbarer Rückenlehne erhältlich.

Die Living-Module werden in vier Kits angeboten, die beliebig kombiniert werden können, um den Entspannungsbereich rund um Playa individuell zu gestalten.

Die Living-Module können mit den entsprechenden Living-Kissen kombiniert werden, die ebenfalls in Kits erhältlich sind und aus strapazierfähigem Gewebe Sky Nautica hergestellt sind, das mit neutralen, nicht aggressiven Reinigungsmitteln leicht desinfiziert werden kann.



PLAYA LIVING ELEMENTS

The Living furniture elements give Playa a unique look, a perfect mix of design and relaxation, allowing you to furnish the inside of your home or outdoor spaces.

It is the dream of those who love living in contact with water, enjoying the pleasure of its proximity at all times of the day: sunbathing in the peace of the morning, children's bathing in the afternoon, aperitif relaxation at sunset and an exclusive place for conversation in the evening.

The Living furniture elements make Playa pool a true living room with water inside.

The Living elements are composed of an aluminium structure and hand-woven synthetic fibre covering, which gives a handcrafted and distinctive feature to the entire product.

Elements are also available with a reclining backrest.

The Living modules are offered in four kits, which can be combined to suit your preferences to customise the relaxation area around Playa.

The Living modules can be combined with specific Living cushions, also available in kit sets and made of durable nautical Sky fabric, which can be easily sanitised with neutral, non-aggressive detergents.

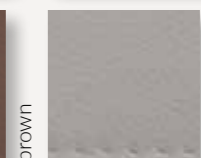
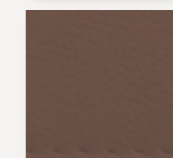
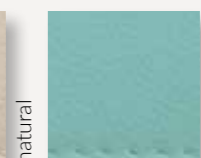
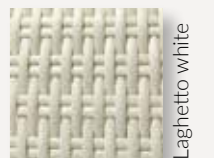

LIVING

KISSEN AM BECKENRAND
> POOLSIDE CUSHION

OPTIONAL

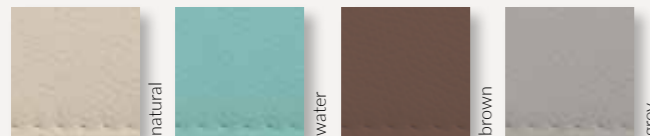

KISSEN AM BECKENRAND

Das Kissen am Beckenrand gibt Ihnen die Möglichkeit, neben der Wasseroberfläche zu liegen und die Playa-Erfahrung in vollen Zügen zu genießen.

Das Kissen besteht aus geschlossenzelligem Schaumstoff und einem wasserabweisenden Bezug Sky Natuico, der mit nicht aggressiven neutralen Reinigungsmitteln leicht desinfiziert werden kann.

Das Kissen Playa, Größe 59 x 218 x H. 5 cm ist in verschiedenen Farben erhältlich: Natural, Brown, Grey, Water.

Das Kissen Playa Twin, Größe 67 x 207 x H. 5 cm, ist in den Farben Natürlich oder Grau erhältlich. Dieses Kissen kann auch auf dem Zubehör Liege Relax verwendet werden.

POOLSIDE CUSHION

The poolside cushion gives you the opportunity to lie down beside the pool and fully enjoy Playa experience.

The cushion is composed of closed-cell foam and a water-repellent nautical Sky cover, which can be easily sanitised with neutral, non-aggressive detergents.

The Playa cushion, size 59 x 218 x h. 5 cm, is available in different colours: Natural, Brown, Grey, Water.

The Playa Twin cushion, size 67 x 207 x h. 5 cm, is available in Natural or Grey. This cushion can also be used on the Relax Lounger accessory.

LIEGE RELAX
> RELAX SUN LOUNGER

OPTIONAL

LIEGE RELAX

Die Liege Relax mit verstellbarer Rückenlehne und einklappbaren Füßen ist ideal, um den Raum um Playa zu erweitern.

Dieses Zubehör wurde für die Playa Twin-Version entwickelt, ist aber perfekt, wo immer Sie möchten, und kann durch das Playa Twin-Kissen ergänzt werden.

Das Playa Twin-Kit enthält zwei Liegen Relax, die mit den entsprechenden Sicherheitshaken auf dem Becken platziert werden und eine Abdeckung bei Nichtnutzung darstellen.

Die Liege Relax besteht aus einer Struktur aus lackiertem Aluminium, auf die eine synthetische Polypropylenfaser von Hand geflochten wird, und ist in den Farben Laghetto Weiß oder Grau erhältlich.



RELAX SUN LOUNGER

The Relax Lounger with reclining backrest and folding legs is ideal for extend the space around Playa.

This accessory was created for Playa Twin version but it is perfect wherever you want and can be completed with the Playa Twin cushion.

For Playa Twin, the two supplied relax loungers, positioned on the pool with the special safety hooks, become a cover for when the pool is not in use.

The Relax Lounger consists of a painted aluminium frame on which a synthetic polypropylene fibre is hand-woven and is available in Laghetto White or Grey.



POOLABDECKUNG
> POOL COVER

OPTIONAL



ISOTHERMISCHE PLANE

Diese spezielle Abdeckung ist im Kit für Heizung und Blasen enthalten und kann als Zubehör für die Mini-Pool-Version erworben werden.

Die Isothermische Abdeckung, die entwickelt wurde, um die Funktionalität der Heizung zu unterstützen und den Wärmeaustausch Tag / Nacht zu reduzieren, kann auch für die Playa Mini-Pool-Version nützlich sein, um dieses Phänomen zu minimieren.

Die Isothermische Abdeckung besteht aus einem speziellen schwimmenden Material und ist für alle Wasseroberflächengrößen von Playa und Playa Twin. erhältlich.

Die Abdeckung sollte nachts auf die Wasseroberfläche gelegt werden, ist aber auch tagsüber nützlich. Aufgrund der Sonnendurchlässigkeit des Materials kann es an sonnigen Tagen als natürliche Heizung dienen.

Sie eignet sich auch hervorragend, um eine Kontamination des Wassers mit externen Einflüssen zu vermeiden, wenn das Becken nicht benutzt wird.

ISOTHERMAL COVER

This special cover is included in the Hydro & Heater version kit and it can be purchased as an accessory for the Minipool version.

The Isothermal Cover, designed to assist the functionality of the heater by reducing the day/night heat exchange, can also be useful for the Playa Minipool version to minimise this phenomenon.

The Isothermal Cover is made of a special floating material and it is available for all Playa and Playa Twin water mirror sizes.

The cover must lie over the surface of the water during the night but is useful also during daylight hours, as the material's permeability to the sun's rays acts as a natural heater on sunny days.

It is also excellent for preventing contamination of the water with external agents when the pool is not in use.

> DIE PLAYA-KITS
> THE KITS

PLAYA  **MINI-POOL**
MINIPOOL **SEITE 20**

PLAYA  **HEIZUNG und BLASEN**
HYDRO & HEATER **SEITE 22**

PLAYA Twin **SEITE 24**

OPTIONAL 

STANDARD-ABDECKUNG

Die Standard-Abdeckung besteht aus PVC-beschichtetem Trevira-Gewebe und ist mit Entlüftungsventilen und Befestigungssystem ausgestattet.

Verfügbar für die Abdeckung aller Größen von Playa und Playa Twin.

STANDARD COVER

The standard cover is made of PVC coated in Trevira fabric and equipped with vent valves and fastening system.

Available to cover all Playa and Playa Twin sizes.

MINI-POOL MINIPOOL

POOL-KIT / POOL KIT

1 + 2 + 3 + 4 + 5 + 6



1 Innerverkleidung aus PVC-beschichtetem Trevira-Gewebe

Internal liner coated in Trevira PVC.



white

2 Struktur aus ZMSV-TEC-Stahl und Edelstahl AISI 304 (Skimmer-Seite) mit Epoxypulverbeschichtung

ZMSV-TEC steel structure and AISI 304 steel structure on skimmer side. Powder painted structure.



3 LED-Strahler mit hoher Lichtleistung

High brightness LED spotlight.

4 Vakuum-Reiniger zur Bodenreinigung

Vacuum cleaner system.



5 Außenverkleidung aus geflochtener synthetischer Faser

Exterior panels made with handwoven fiber.



Laghetto white

grey

6 Exklusives Wasserfiltersystem und Wasseraufbereitung Laghetto, mit Wasserumwälzpumpe, Wandskimmer und Filterpatrone.

2 Kartuschenfilter im Lieferumfang enthalten (davon eine als Ersatz).

IN DER MINI-POOL-VERSION WIRD NUR EINE WASSERFILTRATION BEREITGESTELLT, DAHER GIBT ES KEIN HEIZSYSTEM UND KEINE BLASENMASSEGE.

Exclusive Laghetto water treatment and filtration system with water recirculation pump, wall skimmer and filter cartridge. Supplied with 2 cartridge filters (one spare).

IN THE MINI-POOL VERSION, THERE IS ONLY WATER FILTRATION AND NO HEATING SYSTEM OR BUBBLE MASSAGE.



OPTIONAL

Kissen Playa (optional) mit Stoffbezug Sky Nautico, in verschiedenen Farben erhältlich

Playa cushion (optional) in Nautical Sky fabric; finish available in several colors.



natural

water

brown

grey

OPTIONAL

Standardabdeckung für Playa

Playa standard cover



OPTIONAL

Alle Zubehörteile / All the accessories

SEITE 28

MINI-POOL / MINIPOOL

MODELL MODEL	BESCHREIBUNG / DESCRIPTION	FARBE / COLOUR	CODE / CODE
PLAYA 1 	KIT PLAYA 1 (220 X 220 CM) VERSION MINI-POOL PLAYA 1 (220 X 220 CM) MINIPOOL VERSION KIT	Laghetto white	KITDVPLA1BIB1G
	KIT PLAYA 1 (220 X 220 CM) VERSION MINI-POOL PLAYA 1 (220 X 220 CM) MINIPOOL VERSION KIT	grey	KITDVPLA1BIGR1G
PLAYA 2 	KIT PLAYA 2 (220 X 320 CM) VERSION MINI-POOL PLAYA 2 (220 X 320 CM) MINIPOOL VERSION KIT	Laghetto white	KITDVPLA2BIB1G
	KIT PLAYA 2 (220 X 320 CM) VERSION MINI-POOL PLAYA 2 (220 X 320 CM) MINIPOOL VERSION KIT	grey	KITDVPLA2BIGR1G
OPTIONAL STANDARDABDECKUNG FÜR PLAYA 1 (Bild auf der vorhergehenden Seite) PLAYA 1 STANDARD COVER (SEE IMAGE ON THE PREVIOUS PAGE)			CODVPLA1
OPTIONAL STANDARDABDECKUNG FÜR PLAYA 2 (Bild auf der vorhergehenden Seite) PLAYA 2 STANDARD COVER (SEE IMAGE ON THE PREVIOUS PAGE)			CODVPLA2
	OPTIONAL KISSEN PLAYA AUS STOFF SKY NAUTICO 59 X 218 X H. 5 CM. SUN CUSHION NAUTICAL SKY FABRIC FINISH	natural	DVPLALPSN
		water	DVPLALPSW
		brown	DVPLALPSB
		grey	DVPLALPSG

ACHTUNG: Das Produkt ist ausschließlich für den privaten Gebrauch bestimmt. **WARNING:** The product is for private use only.
ACHTUNG: Farbabstufungen können abweichen. **ATTENTION:** Colour shades may vary.

HEIZUNG und BLASEN HYDRO & HEATER



POOL-KIT / POOL KIT

1 + 2 + 3 + 4 + 5 + 6 + 7



1 Innerverkleidung aus PVC-beschichtetem Trevira-Gewebe

Internal liner coated in Trevira PVC.



white

2 Struktur aus ZMSV-TEC-Stahl und Edelstahl AISI 304 (Skimmer-Seite) mit Epoxypulverbeschichtung

ZMSV-TEC steel structure and AISI 304 steel structure on skimmer side. Powder painted structure.



3 LED-Strahler mit hoher Lichtleistung

High brightness LED spotlight.

4 Vakuum-Reiniger zur Bodenreinigung.

Vacuum cleaner system.

5 Außenverkleidung aus geflochtener syntetischen Faser.

Exterior panels made with handwoven fiber.

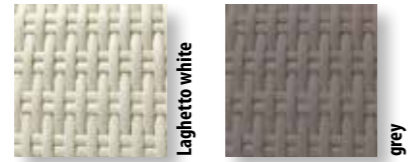

Laghetto white

grey

6 Filtersystem mit Skimmer an der Wand und Filterpatrone.

2 Kartuschenfilter im Lieferumfang enthalten (davon eine als Ersatz).
Steuereinheitbox mit Wasserumwälzpumpe, Heizung und Blower für Luftmassage.
Komplett mit Display und Tastatur für Temperaturmanagement, Filterzyklen, Blower und LED-Einschaltung.

Filter system with wall skimmer and filter cartridge. Supplied with 2 cartridge filters (one spare).
Control box with water recirculation pump, heater and blower for air massage. Complete with display and keypad for temperature management, filtration loops, blower and LED lighting.

7 Isothermische Abdckung/ Isothermic cover



OPTIONAL

Kissen Playa (optional) mit Stoffbezug Sky Nautico, in verschiedenen Farben erhältlich

Playa cushion (optional) in Nautical Sky fabric; finish available in several colors.



natural

water

brown

grey

OPTIONAL

Standardabdeckung für Playa

Playa standard cover



OPTIONAL

Alle Zubehörteile / All the accessories

SEITE 28

HEIZUNG und BLASEN / HYDRO & HEATER

MODELL MODEL	BESCHREIBUNG / DESCRIPTION	FARBE / COLOUR	CODE / CODE												
PLAYA 1 	KIT PLAYA 1 (220 X 220 CM) VERSION HEIZUNG UND BLASEN PLAYA 1 (220 X 220 CM) HYDRO AND HEATER VERSION KIT	Laghetto white	KITDVPLARB1BIB1G												
	KIT PLAYA 1 (220 X 220 CM) VERSION HEIZUNG UND BLASEN PLAYA 1 (220 X 220 CM) HYDRO AND HEATER VERSION KIT	grey	KITDVPLARB1BIG1G												
	OPTIONAL STANDARDABDECKUNG FÜR PLAYA 1 (Bild auf der vorhergehenden Seite) PLAYA 1 STANDARD COVER (SEE IMAGE ON THE PREVIOUS PAGE)		CODVPLA1												
PLAYA 2 	KIT PLAYA 2 (220 X 320 CM) VERSION HEIZUNG UND BLASEN PLAYA 2 (220 X 320 CM) HYDRO AND HEATER VERSION KIT	Laghetto white	KITDVPLARB2BIB1G												
	KIT PLAYA 2 (220 X 320 CM) VERSION HEIZUNG UND BLASEN PLAYA 2 (220 X 320 CM) HYDRO AND HEATER VERSION KIT	grey	KITDVPLARB2BIG1G												
	OPTIONAL STANDARDABDECKUNG FÜR PLAYA 2 (Bild auf der vorhergehenden Seite) PLAYA 2 STANDARD COVER (SEE IMAGE ON THE PREVIOUS PAGE)		CODVPLA2												
PLAYA 3 	KIT PLAYA 3 (220 X 420 CM) VERSION HEIZUNG UND BLASEN PLAYA 3 (220 X 420 CM) HYDRO AND HEATER VERSION KIT	Laghetto white	KITDVPLARB3BIB1G												
	KIT PLAYA 3 (220 X 420 CM) VERSION HEIZUNG UND BLASEN PLAYA 3 (220 X 420 CM) HYDRO AND HEATER VERSION KIT	grey	KITDVPLARB3BIG1G												
	OPTIONAL STANDARDABDECKUNG FÜR PLAYA 3 (Bild auf der vorhergehenden Seite) PLAYA 3 STANDARD COVER (SEE IMAGE ON THE PREVIOUS PAGE)		CODVPLA3												
OPTIONAL	KISSEN PLAYA AUS STOFF SKY NAUTICO 59 X 218 X H. 5 CM. SUN CUSHION NAUTICAL SKY FABRIC FINISH	<table border="1"> <tr> <td>natural</td> <td></td> <td>DVPLALPSN</td> </tr> <tr> <td>water</td> <td></td> <td>DVPLALPSW</td> </tr> <tr> <td>brown</td> <td></td> <td>DVPLALPSB</td> </tr> <tr> <td>grey</td> <td></td> <td>DVPLALPSG</td> </tr> </table>	natural		DVPLALPSN	water		DVPLALPSW	brown		DVPLALPSB	grey		DVPLALPSG	
natural		DVPLALPSN													
water		DVPLALPSW													
brown		DVPLALPSB													
grey		DVPLALPSG													



ACHTUNG: Das Produkt ist ausschließlich für den privaten Gebrauch bestimmt. WARNING: The product is for private use only.
ACHTUNG: Farbabstufungen können abweichen. ATTENTION: Colour shades may vary.

PLAYA *Twin*

DOPPELTE ENTSPANNUNG AM WASSERRAND
DOUBLE RELAX AT THE WATERSIDE



DOPPELTE ENTSPANNUNG AM WASSERRAND

PLAYA TWIN ist eine wahre Oase der Entspannung, die den Platz zum Entspannen in der Sonne am Pool verdoppelt.

Die beiden bequemen Plätze verleihen dem Playa Twin ein unvergleichliches Wohlfühlerlebnis, das durch die weichen Kissen aus Bezug aus Sky Nautico garantiert wird, die als Zubehör erhältlich sind.

Dieses Modell enthält zwei exklusive Liegen, die serienmäßig aufeinander abgestimmt sind, mit verstellbarer Rückenlehne und klappbaren Füßen, die zum Entspannen gedacht sind, aber auch zur perfekten Abdeckung der Wasseroberfläche werden.

All dies, um eine maximale Bewohnbarkeit des Raums rund um das Wasser zu ermöglichen, der sowohl zu einem Element von Möbeln als auch zu einem immersiven Erlebnis wird.

Playa Twin wird nur in der Version mit Heizung und Blasen angeboten.



PLAYA *Twin*

PISCINE LAGHETTO® a FLUIDRA company

DOUBLE RELAX AT THE WATERSIDE

PLAYA TWIN is a true relaxing oasis: the space to enjoy the sun by the poolside is doubled.

The two comfortable seats give Playa Twin an incomparable wellness experience, guaranteed by the soft cushions in nautical Sky fabric, available as an accessory.

This model comes with two exclusive matching sun loungers, with reclining backrests and folding feet, ideal for relaxation but also designed to become the perfect cover for the pool.

All of this to maximise the living space around the water which becomes both a furnishing element and an immersive experience.

Playa Twin is only available in Hydro & Heater version.



PLAYA twin

POOL-KIT / POOL KIT
= 1 + 2 + 3 + 4
+ 5 + 6 + 7 + 8



1
Innerverkleidung aus PVC-beschichtetem Trevira-Gewebe
Internal liner coated in Trevira PVC.



2
Struktur aus ZMSV-TEC-Stahl und Edelstahl AISI 304 (Skimmer-Seite) mit Epoxypulverbeschichtung
ZMSV-TEC steel structure and AISI 304 steel structure on skimmer side. Powder painted structure.



3
LED-Strahler mit hoher Lichtleistung
High brightness LED spotlight.

4
Vakuum-Reiniger zur Bodenreinigung.
Vacuum cleaner system.

5
2 Liegen Realx mit neigbarem Kopfteil und einklappbaren Füßen.
N. 2 Relax sun loungers with tilting headboard and foldable legs.



8
Außenverkleidung aus geflochtener syntetischen Faser.
Exterior panels made with handwoven fiber.

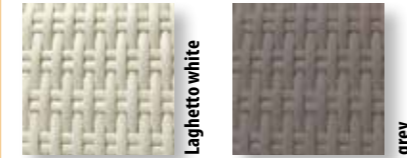

6
Filtersystem mit Skimmer an der Wand und Filterpatrone. 2 Kartuschenfilter im Lieferumfang enthalten (davon eine als Ersatz). Steuereinheitbox mit Wasserumwälzpumpe, Heizung und Blower für Luftmassage. Komplett mit Display und Tastatur für Temperaturmanagement, Filterzyklen, Blower und LED-Einschaltung.

Filter system with wall skimmer and filter cartridge. Supplied with 2 cartridge filters (one spare). Control box with water recirculation pump, heater and blower for air massage. Complete with display and keypad for temperature management, filtration loops, blower and LED lighting.

7
Isothermische Abdckung/ Isothermic cover



OPTIONAL
Kissen Playa mit Stoffbezug Sky Nautico, in verschiedenen Farben erhältlich
Playa cushion in Nautical Sky fabric; finish available in several colors.

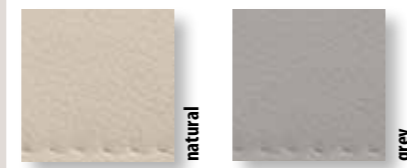

OPTIONAL
Standardabdeckung für Playa Twin
Playa Twin standard cover



OPTIONAL
Alle Zubehörteile / All the accessories

SEITE 28

HEIZUNG und BLASEN / HYDRO AND HEATER

MODELL MODEL	BESCHREIBUNG / DESCRIPTION	FARBE / COLOUR	CODE / CODE
	<p>KIT PLAYA TWIN (NUR VERSION „HEIZUNG UND BLASEN“ VERFÜGBAR)</p> <p>PLAYA TWIN KIT (ONLY HYDRO AND HEATER VERSION)</p>		KITPLATW1BIBI
	<p>KIT PLAYA TWIN (NUR VERSION „HEIZUNG UND BLASEN“ VERFÜGBAR)</p> <p>PLAYA TWIN KIT (ONLY HYDRO AND HEATER VERSION)</p>		KITPLATW1BIGR
	<p>OPTIONAL</p> <p>STANDARDABDECKUNG FÜR PLAYA TWIN (Bild auf der vorhergehenden Seite)</p> <p>PLAYA TWIN STANDARD COVER (SEE IMAGE ON THE PREVIOUS PAGE)</p>		COPLATW1
	<p>OPTIONAL</p> <p>KISSEN PLAYA TWIN AUS STOFF SKY NAUTICO 67 X 207 X H. 5 CM.</p> <p>PLAYA TWIN CUSHION NAUTICAL SKY FABRIC FINISH</p>	<p>natural</p>	PLATWCUSN
		<p>grey</p>	PLATWCUSG

PLAYA twin

> DAS ZUBEHÖR

> ACCESSORIES

OPTIONAL

ZUBEHÖR
ACCESSORIES **2 years**
WARRANTY

LIVING-ELEMENTE LIVING ELEMENTS

OPTIONAL

WAS IST DAS?

Die Einrichtungselemente machen Playa zu einem echten Wohnzimmer mit Wasser in der Mitte.

Die Living-Elemente bestehen aus einer Aluminiumstruktur und sind von Hand mit einer gewebten Kunstfaser bezogen, Details, die dem gesamten Produkt einen handwerklichen und unverwechselbaren Charakter verleihen.

Elemente auch in der Version mit verstellbarer Rückenlehne erhältlich.

Die Living-Module werden in vier Kits angeboten, die beliebig kombiniert werden können, um den Entspannungsbereich rund um Playa individuell zu gestalten.

Die Living-Module können mit den entsprechenden Living-Kissen kombiniert werden, die ebenfalls in Kits erhältlich sind und aus strapazierfähigem Gewebe Sky Nautica hergestellt sind, das mit neutralen, nicht aggressiven Reinigungsmitteln leicht desinfiziert werden kann.



- UV- UND WITTERUNGSBESTÄNDIG
- LEICHT MIT WASSER ABWASCHBAR
- UNGIFTIG UND UMWELTFREUNDLICH
- 100% RECYCELBAR



WHAT IS IT?

The Living furniture elements make Playa pool a true living room with water inside.

The Living elements are composed of an aluminium structure and hand-woven synthetic fibre covering, which gives a handcrafted and distinctive feature to the entire product.

Elements are also available with a reclining backrest.

The Living modules are offered in four kits, which can be combined to suit your preferences to customise the relaxation area around Playa.

The Living modules can be combined with specific Living cushions, also available in kit form and made of durable nautical Sky fabric, which can be easily sanitised with neutral, non-aggressive detergents.



- UV AND WEATHER RESISTANT
- EASILY WASHABLE WITH DIRECT WATER
- NON TOXIC AND ECOFRIENDLY
- 100% RECYCLABLE



VERFÜGBARE ABMESSUNGEN (cm.) - AVAILABLE SIZES

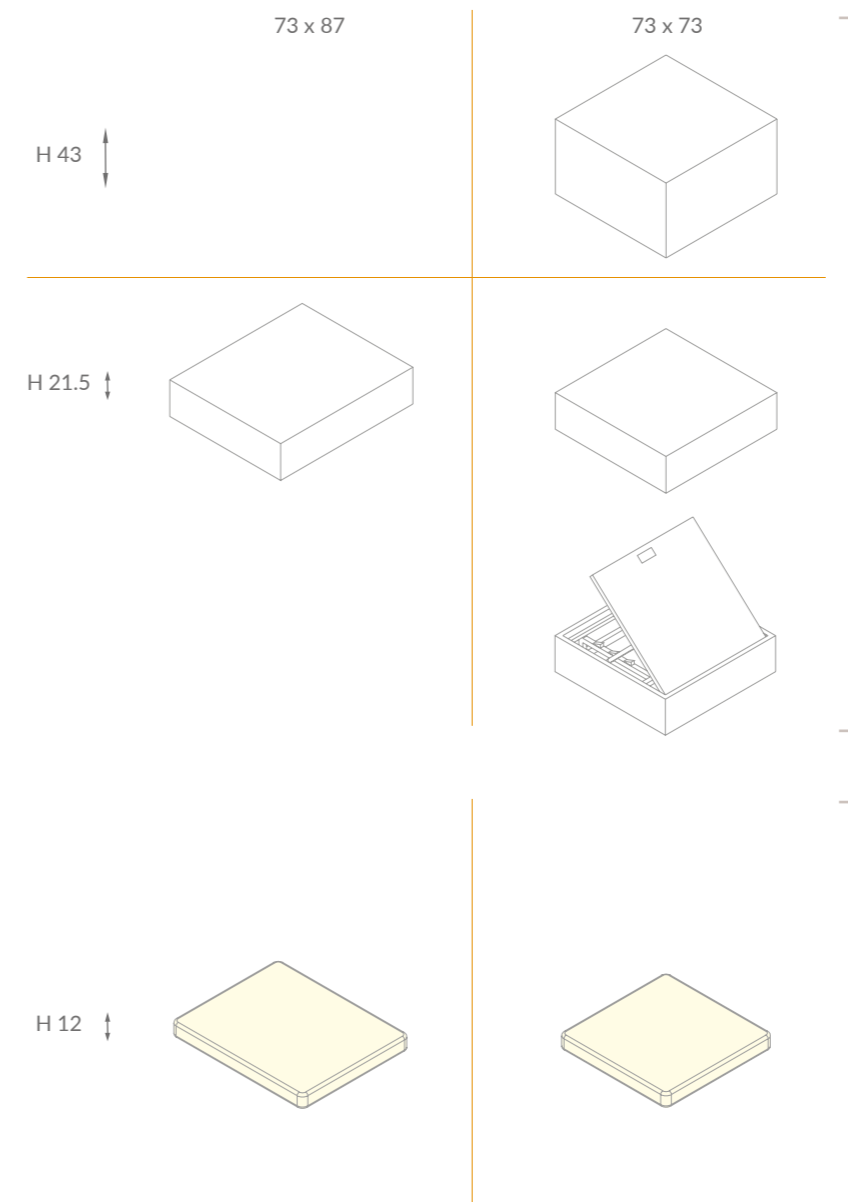

VERFÜGBARE FARBEN - AVAILABLE COLORS

Geflochtene Kunstfaser
handwoven fiber



Laghetto white



grey



Kissen mit Bezug Sky Nautico
Nautical Sky fabric cushions



natural



water

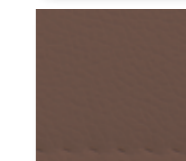

brown

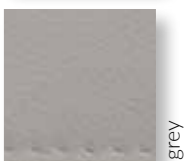

grey

! ACHTUNG: Farbabstufungen können abweichen. ATTENTION: Colour shades may vary.

LIVING - ELEMENTE- UND KISSEN-KIT / ELEMENTS KITS - CUSHIONS KITS

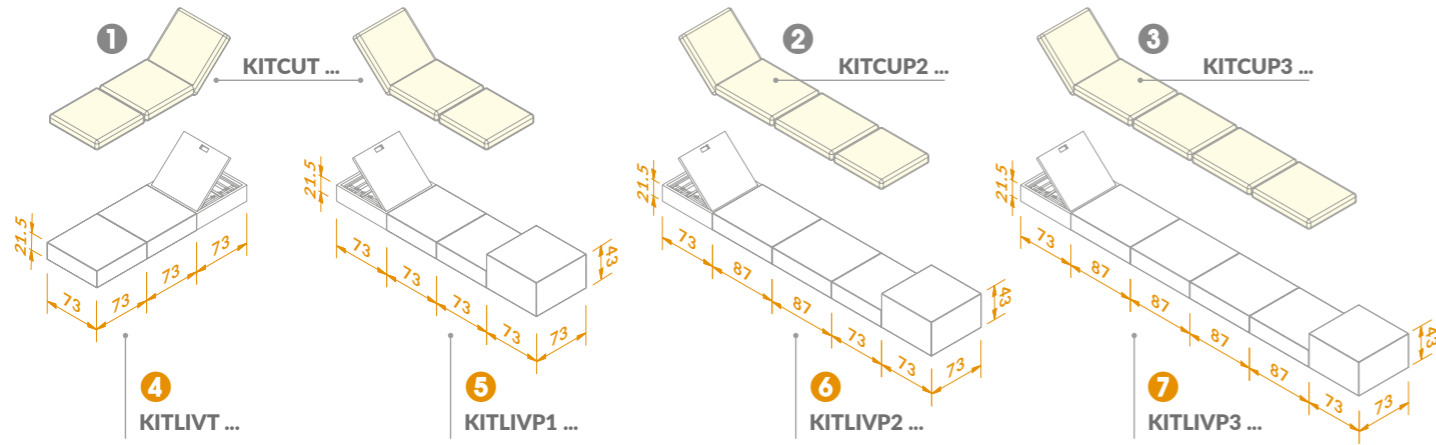

KONFIGURATIONSBEISPIELE / CONFIGURATIONS EXAMPLES

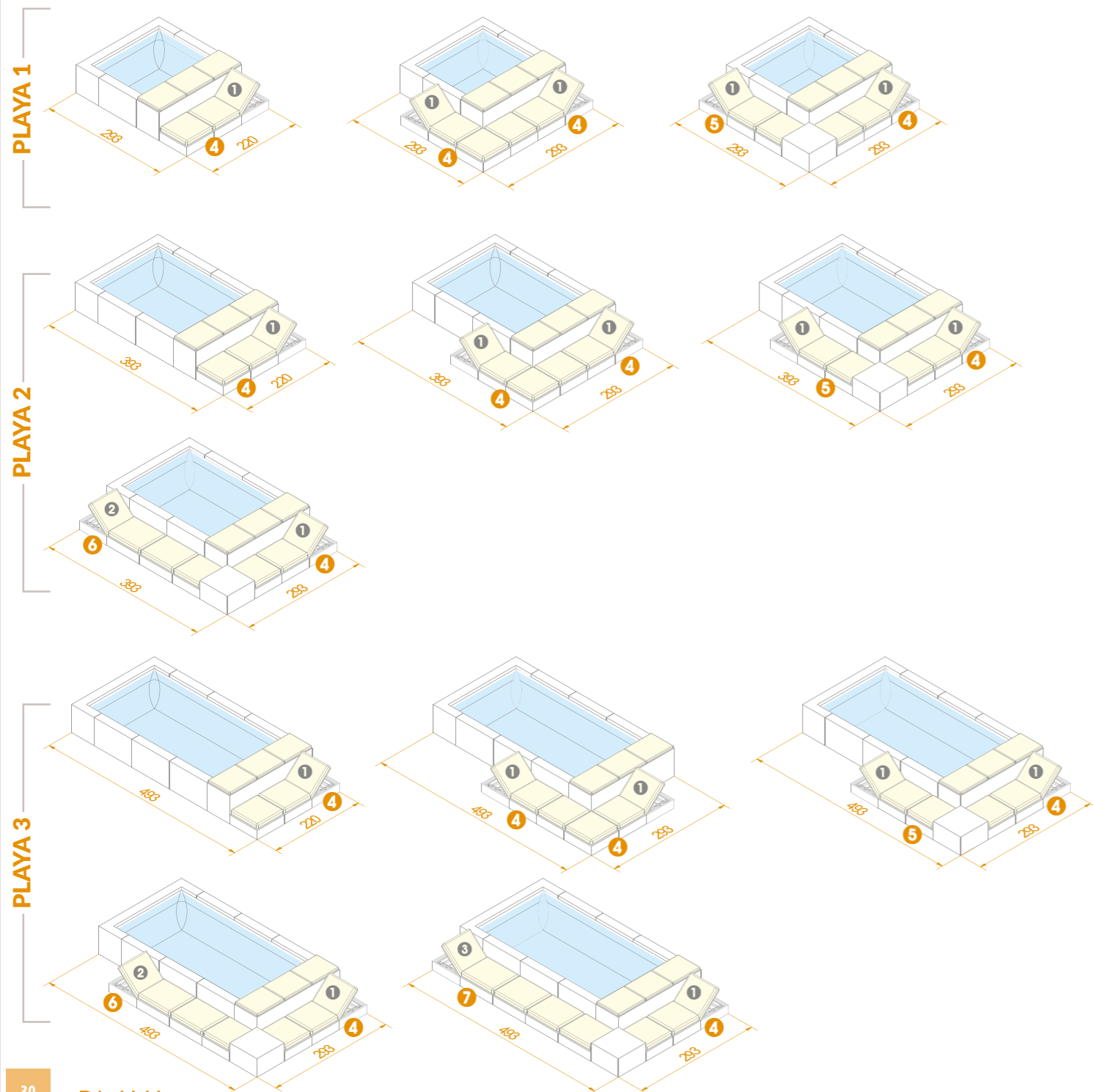

MOD.	BESCHREIBUNG - DESCRIPTION	FARBE - COLOUR	CODE - CODE
4	LIVING-KIT FÜR PLAYA (FÜR ALLE ABMESSUNGEN) - KURZE SEITE PLAYA LIVING KIT (FOR ALL SIZES) - SHORT SIDE	Laghetto white	KITLIVTB
4	LIVING-KIT FÜR PLAYA (FÜR ALLE ABMESSUNGEN) - KURZE SEITE PLAYA LIVING KIT (FOR ALL SIZES) - SHORT SIDE	Grey	KITLIVTG
5	KIT-LIVING FÜR PLAYA 1 - 293 x 73 x H. 21,5 / H. 43 cm. PLAYA 1 LIVING KIT	Laghetto white	KITLIVP1B
5	KIT-LIVING FÜR PLAYA 1 - 293 x 73 x H. 21,5 / H. 43 cm. PLAYA 1 LIVING KIT	Grey	KITLIVP1G
6	KIT-LIVING FÜR PLAYA 2 - 394 x 73 x H. 21,5 / H. 43 cm. PLAYA 2 LIVING KIT	Laghetto white	KITLIVP2B
6	KIT-LIVING FÜR PLAYA 2 - 394 x 73 x H. 21,5 / H. 43 cm. PLAYA 2 LIVING KIT	Grey	KITLIVP2G
7	KIT-LIVING FÜR PLAYA 3 - 494 x 73 x H. 21,5 / H. 43 cm. PLAYA 3 LIVING KIT	Laghetto white	KITLIVP3B
7	KIT-LIVING FÜR PLAYA 3 - 494 x 73 x H. 21,5 / H. 43 cm. PLAYA 3 LIVING KIT	Grey	KITLIVP3G
1	KISSEN-KIT (~ 219 x 73 x h. 12 cm.) FÜR KIT LIVING Mod. 4 / 5 CUSHIONS KIT FOR LIVING KIT MOD.	Natural	KITCUTSN
1	KISSEN-KIT (~ 219 x 73 x h. 12 cm.) FÜR KIT LIVING Mod. 4 / 5 CUSHIONS KIT FOR LIVING KIT MOD.	Water	KITCUTSW
1	KISSEN-KIT (~ 219 x 73 x h. 12 cm.) FÜR KIT LIVING Mod. 4 / 5 CUSHIONS KIT FOR LIVING KIT MOD.	Brown	KITCUTSB
1	KISSEN-KIT (~ 219 x 73 x h. 12 cm.) FÜR KIT LIVING Mod. 4 / 5 CUSHIONS KIT FOR LIVING KIT MOD.	Grey	KITCUTSG
2	KISSEN-KIT (~ 320 x 73 x h. 12 cm.) FÜR KIT LIVING Mod. 6 CUSHIONS KIT FOR LIVING KIT MOD.	Natural	KITCUP2SN
2	KISSEN-KIT (~ 320 x 73 x h. 12 cm.) FÜR KIT LIVING Mod. 6 CUSHIONS KIT FOR LIVING KIT MOD.	Water	KITCUP2SW
2	KISSEN-KIT (~ 320 x 73 x h. 12 cm.) FÜR KIT LIVING Mod. 6 CUSHIONS KIT FOR LIVING KIT MOD.	Brown	KITCUP2SB
2	KISSEN-KIT (~ 320 x 73 x h. 12 cm.) FÜR KIT LIVING Mod. 6 CUSHIONS KIT FOR LIVING KIT MOD.	Grey	KITCUP2SG
3	KISSEN-KIT (~ 421 x 73 x h. 12 cm.) FÜR KIT LIVING Mod. 7 CUSHIONS KIT FOR LIVING KIT MOD.	Natural	KITCUP3SN
3	KISSEN-KIT (~ 421 x 73 x h. 12 cm.) FÜR KIT LIVING Mod. 7 CUSHIONS KIT FOR LIVING KIT MOD.	Water	KITCUP3SW
3	KISSEN-KIT (~ 421 x 73 x h. 12 cm.) FÜR KIT LIVING Mod. 7 CUSHIONS KIT FOR LIVING KIT MOD.	Brown	KITCUP3SB
3	KISSEN-KIT (~ 421 x 73 x h. 12 cm.) FÜR KIT LIVING Mod. 7 CUSHIONS KIT FOR LIVING KIT MOD.	Grey	KITCUP3SG

KISSEN AM BECKENRAND POOLSIDE CUSHION

OPTIONAL

WAS IST DAS?

Es handelt sich um ein Kissen am Beckenrand, das die Möglichkeit bietet, sich neben der Wasseroberfläche auszubreiten.







Ein einziges Modell für alle Größen von PLAYA und spezifisch für PLAYA TWIN.

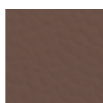

WHAT IS IT?

It is a poolside Cushion which gives the possibility of lying down beside the water mirror.

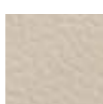
Unique model for all PLAYA sizes, specific for PLAYA TWIN.

MOD.	BESCHREIBUNG - DESCRIPTION	FARBE - COLOUR	CODE - CODE
PLAYA	KISSEN PLAYA AUS STOFF SKY NAUTICO - 59 x 218 x H. 5 cm. PLAYA CUSHION NAUTICAL SKY FABRIC FINISH	Natural 	DVPLALPSN
	KISSEN PLAYA AUS STOFF SKY NAUTICO - 59 x 218 x H. 5 cm. PLAYA CUSHION NAUTICAL SKY FABRIC FINISH	Water 	DVPLALPSW
	KISSEN PLAYA AUS STOFF SKY NAUTICO - 59 x 218 x H. 5 cm. PLAYA CUSHION NAUTICAL SKY FABRIC FINISH	Brown 	DVPLALPSB
	KISSEN PLAYA AUS STOFF SKY NAUTICO - 59 x 218 x H. 5 cm. PLAYA CUSHION NAUTICAL SKY FABRIC FINISH	Grey 	DVPLALPSG
PLAYA TWIN	KISSEN PLAYA TWIN AUS STOFF SKY NAUTICO - 67 x 207 x H. 5 cm. (AUCH AUF DER LIEGE RELAX VERWENDBAR) PLAYA TWIN CUSHION NAUTICAL SKY FABRIC FINISH - CAN ALSO BE USED ON THE RELAX LOUNGER	Natural 	PLATWCUSN
	KISSEN PLAYA TWIN AUS STOFF SKY NAUTICO - 67 x 207 x H. 5 cm. (AUCH AUF DER LIEGE RELAX VERWENDBAR) PLAYA TWIN CUSHION NAUTICAL SKY FABRIC FINISH - CAN ALSO BE USED ON THE RELAX LOUNGER	Grey 	PLATWCUSG

LIEGE RELAX RELAX SUN LOUNGER

OPTIONAL

WAS IST DAS?

Die Liege Relax mit verstellbarer Rückenlehne und einklappbaren Füßen ist ideal, um den Raum um Playa zu erweitern.

Dieses Zubehör wurde für die Playa Twin-Version entwickelt, ist aber perfekt, wo immer Sie möchten, und kann durch das Playa Twin-Kissen ergänzt werden.

Die Liege Relax besteht aus einer Struktur aus lackiertem Aluminium, auf die eine synthetische Polypropylenfaser von Hand geflochten wird, und ist in den Farben Laghetto Weiß oder Grau erhältlich.



WHAT IS IT?

The Relax Lounger with reclining backrest and folding legs is ideal for extend the space around Playa.

This accessory was created for Playa Twin version but it is perfect wherever you want and can be completed with the Playa Twin cushion.

The Relax Lounger consists of a painted aluminium frame on which a synthetic polypropylene fibre is hand-woven and is available in Laghetto White or Grey.

BESCHREIBUNG - DESCRIPTION	FARBE - COLOUR	CODE - CODE
LIEGE RELAX MIT NEIGBARER RÜCKENLEHNE UND EINKLAPPBAREN FÜSSEN 70 x 210 x H. 40 cm. ANMERKUNG: NICHT MIT KISSEN PLAYA TWIN KOMBINIERBAR	Laghetto white 	PLATWLRB
RELAX SUN LOUNGER WITH TILTING BACKREST AND FOLDABLE LEGS. NB. CAN BE COMBINED WITH PLAYA TWIN CUSHION		
LIEGE RELAX MIT NEIGBARER RÜCKENLEHNE UND EINKLAPPBAREN FÜSSEN 70 x 210 x H. 40 cm. ANMERKUNG: NICHT MIT KISSEN PLAYA TWIN KOMBINIERBAR	Grey 	PLATWLRG
RELAX SUN LOUNGER WITH TILTING BACKREST AND FOLDABLE LEGS. NB. CAN BE COMBINED WITH PLAYA TWIN CUSHION		

ISOTHERMISCHE PLANE ISOTHERMAL COVER

OPTIONAL

WAS IST DAS?

Die Isothermische Abdeckung, die entwickelt wurde, um die Funktionalität der Heizung zu unterstützen und den Wärmeaustausch Tag / Nacht zu reduzieren, kann auch für die Playa Mini-Pool-Version nützlich sein, um dieses Phänomen zu minimieren.

Die Isothermische Abdeckung besteht aus einem speziellen schwimmenden Material und ist für alle Wasseroberflächengrößen von Playa und Playa Twin erhältlich.

Die Abdeckung sollte nachts auf die Wasseroberfläche gelegt werden, ist aber auch tagsüber nützlich. Aufgrund der Sonnendurchlässigkeit des Materials kann es an sonnigen Tagen als natürliche Heizung dienen.

Sie eignet sich auch hervorragend, um eine Kontamination des Wassers mit externen Einflüssen zu vermeiden, wenn das Becken nicht benutzt wird.



WHAT IS IT?

The Isothermal Cover, designed to assist the functionality of the heater by reducing the day/night heat exchange, can also be useful for the Playa Minipiscina version to minimise this phenomenon.

The Isothermal Cover is made of a special floating material and it is available for all Playa and Playa Twin water mirror sizes.

The cover must lie over the surface of the water during the night but is useful also during daylight hours, as the material's permeability to the sun's rays acts as a natural heater on sunny days.

It is also excellent for preventing contamination of the water with external agents when the pool is not in use.



MOD.	BESCHREIBUNG - DESCRIPTION	CODE - CODE
PLAYA 1 PLAYA TWIN	FALTBARE ISOTHERMISCHE ABDECKUNG TYP MOUSSE FÜR PLAYA 1 / PLAYA TWIN PLAYA 1 / PLAYA TWIN ISOTHERMAL COVER	COGIDVPLA11G
PLAYA 2	FALTBARE ISOTHERMISCHE ABDECKUNG TYP MOUSSE FÜR PLAYA 2 PLAYA 2 ISOTHERMAL COVER	COGIDVPLA21G
PLAYA 3	FALTBARE ISOTHERMISCHE ABDECKUNG TYP MOUSSE FÜR PLAYA 3 PLAYA 3 ISOTHERMAL COVER	COGIDVPLA31G

STANDARD-ABDECKUNG STANDARD-ABDECKUNG

OPTIONAL

WAS IST DAS?

Die Standard-Abdeckung besteht aus PVC-beschichtetem Trevira-Gewebe und ist mit Entlüftungsventilen und Befestigungssystem ausgestattet.

Verfügbar für die Abdeckung aller Größen von Playa und Playa Twin.



WHAT IS IT?

The standard cover is made of PVC coated in Trevira fabric and equipped with vent valves and fastening system.

Available to cover all Playa and Playa Twin sizes.

MOD.	BESCHREIBUNG - DESCRIPTION	CODE - CODE
PLAYA 1	STANDARD-ABDECKUNG FÜR PLAYA 1 PLAYA 1 STANDARD COVER	COVPLA1
PLAYA 2	STANDARD-ABDECKUNG FÜR PLAYA 2 PLAYA 2 STANDARD COVER	COVPLA2
PLAYA 3	STANDARD-ABDECKUNG FÜR PLAYA 3 PLAYA 3 STANDARD COVER	COVPLA3
PLAYA TWIN	STANDARD ABDECKPLANE FÜR PLAYA TWIN PLAYA TWIN STANDARD COVER	COPLATW1

> GEWICHTE UND MASSE

> WEIGHTS & SIZES

PLAYA MINI-POOL / MINIPOOL



MODELL MOD.	BESCHREIBUNG DESCRIPTION	CODE CODE	PALETTE cm. PALLET	GEWICHT kg WEIGHT	PALETTENANZAHL PALLET N°
PLAYA 1	KIT VERSION MINI-POOL - PLAYA 1 MINIPOOL VERSION KIT - PLAYA 1	KITDVPLA1BI...1G	80 x 230 x h 170	163	1
PLAYA 2	KIT VERSION MINI-POOL - PLAYA 2 MINIPOOL VERSION KIT - PLAYA 2	KITDVPLA2BI...1G	80 x 230 x h 170	191	1

PLAYA HEIZUNG und BLASEN / HYDRO & HEATER



MODELL MOD.	BESCHREIBUNG DESCRIPTION	CODE CODE	PALETTE cm. PALLET	GEWICHT kg WEIGHT	PALETTENANZAHL PALLET N°
PLAYA 1	KIT F. HEIZUNG UND BLASEN - PLAYA 1 HYDRO & HEATER VERSION KIT - PLAYA 1	KITDVPLARB1BI...1G	80 x 230 x h 180	178	1
PLAYA 2	KIT F. HEIZUNG UND BLASEN - PLAYA 2 HYDRO & HEATER VERSION KIT - PLAYA 2	KITDVPLARB2BI...1G	80 x 230 x h 180	206	1
PLAYA 3	KIT F. HEIZUNG UND BLASEN - PLAYA 3 HYDRO & HEATER VERSION KIT - PLAYA 3	KITDVPLARB3BI...1G	80 x 230 x h 180	221	1

PLAYA TWIN

MODELL MOD.	BESCHREIBUNG DESCRIPTION	CODE CODE	PALETTE cm. PALLET	GEWICHT kg WEIGHT	PALETTENANZAHL PALLET N°
PLAYA TWIN	KIT PLAYA TWIN KIT - PLAYA TWIN	KITPLATW1BI...	80 x 230 x h 180	208	1

KIT LIVING-ELEMENTE LIVING ELEMENTS KIT

MODELL MOD.	BESCHREIBUNG DESCRIPTION	CODE CODE	PALETTE cm. PALLET	GEWICHT kg WEIGHT	PALETTENANZAHL PALLET N°
4	LIVING-KIT FÜR PLAYA (FÜR ALLE ABMESSUNGEN) KURZE SEITE PLAYA LIVING KIT (FOR ALL SIZES) - SHORT SIDE	KITLIVT...	100 x 120 x H. 80	28	1
5	LIVING-KIT FÜR PLAYA 1 PLAYA 1 LIVING KIT	KITLIVP1...	100 x 120 x H. 90	38	1
6	LIVING-KIT FÜR PLAYA 2 PLAYA 2 LIVING KIT	KITLIVP2...	100 x 120 x H. 105	46	1
7	LIVING-KIT FÜR PLAYA 3 PLAYA 3 LIVING KIT	KITLIVP3...	100 x 120 x H. 125	54	1

KISSEN-SET FÜR LIVING-ELEMENTE CUSHION KIT FOR LIVING ELEMENTS

MODELL MOD.	BESCHREIBUNG DESCRIPTION	CODE CODE	PALETTE cm. PALLET	GEWICHT kg WEIGHT	PALETTENANZAHL PALLET N°
1	KISSEN-KIT FÜR LIVING-KIT Mod. 4 / 5 CUSHION KITS FOR LIVING KIT MOD.	KITCUTS...	100 x 120 x H. 60	19	1
2	KISSEN-KIT FÜR LIVING-KIT Mod. 6 CUSHION KITS FOR LIVING KIT MOD.	KITCUP2S...	100 x 120 x H. 70	23	1
3	KISSEN-KIT FÜR LIVING-KIT Mod. 7 CUSHION KITS FOR LIVING KIT MOD.	KITCUP3S...	100 x 120 x H. 90	28	1

LIEGE RELAX RELAX SUN LOUNGER

BESCHREIBUNG DESCRIPTION	CODE CODE	BOX cm. BOX	GEWICHT kg WEIGHT	ANZAHL DER BOXEN BOX N°
LIEGE RELAX RELAX SUN LOUNGER	PLATWLR...	72 x 210 x H. 10	13	1

> TECHNISCHE ANHÄNGE

> TECHNICAL DRAWINGS

GESAMTGEWICHTE DER BECKEN PLAYA / PLAYA TWIN PLAYA / PLAYA TWIN - TOTAL WEIGHT

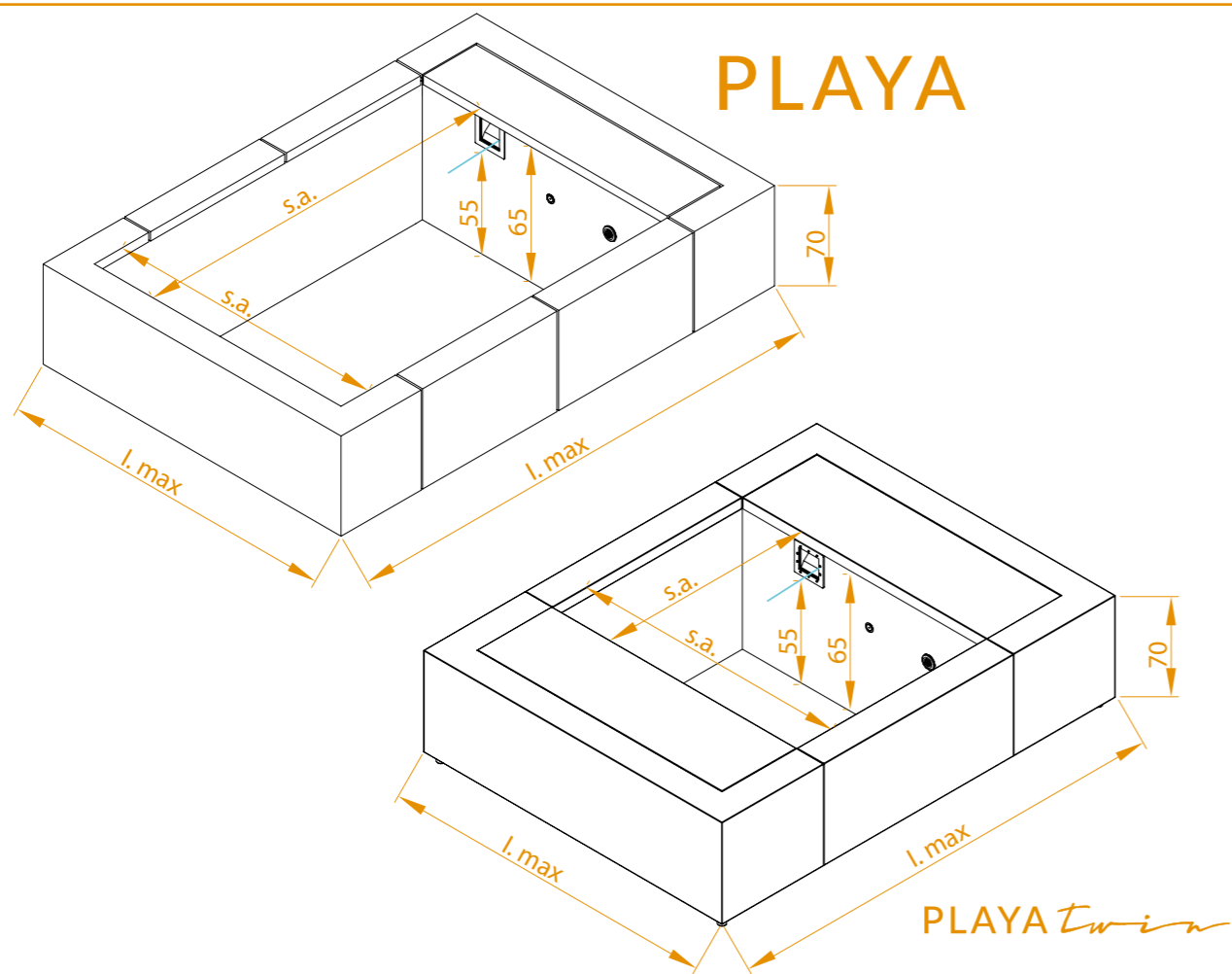

MOD.	WASSERSPIEGEL water size (m)	AUFSTELLFLÄCHE overall dimension (m)	GESAMTGEWICHT LEERES BECKEN total weight of the empty tank (kg)	GESAMTGEWICHT VOLLES BECKEN total weight of full tank (kg)
PLAYA 1	1,4 x 1,80	2,20 x 2,20	120	1500
PLAYA 2	2,40 x 1,80	3,20 x 2,20	150	2500
PLAYA 3	3,40 x 1,80	4,20 x 2,20	180	3500
PLAYA TWIN	1,4 x 1,80	2,20 x 2,90	160	1600

! ACHTUNG: Überprüfen Sie immer mit Ihrem Techniker die strukturelle Tragfähigkeit der Oberfläche, auf der das Becken installiert wird.
WARNING: Always check with your technician the structural load bearing capacity of the surface where the pool will be installed.

ABMESSUNGEN DER BECKEN PLAYA / PLAYA TWIN PLAYA / PLAYA TWIN SIZES

PLAYA 1

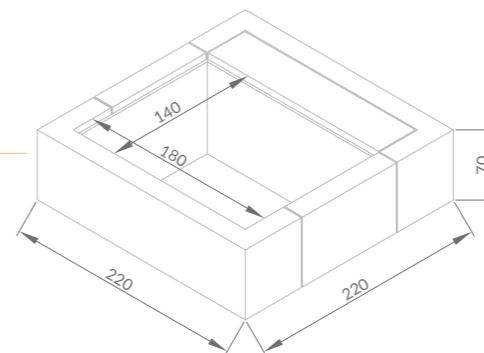

PLAYA 2

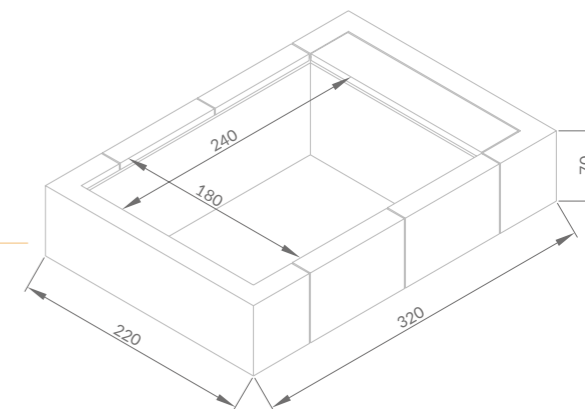

PLAYA 3

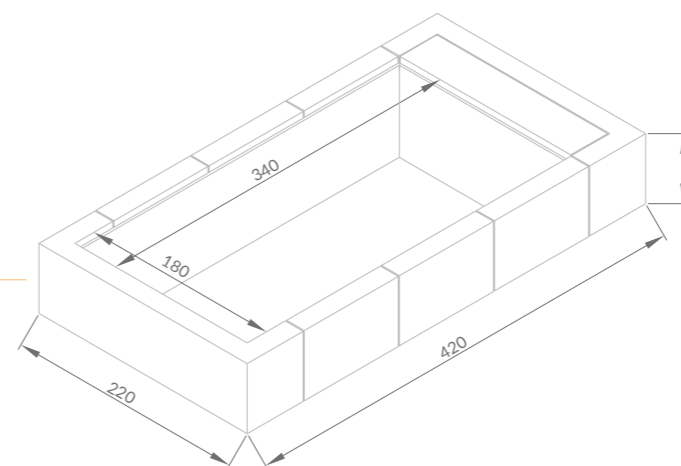

PLAYA Twin

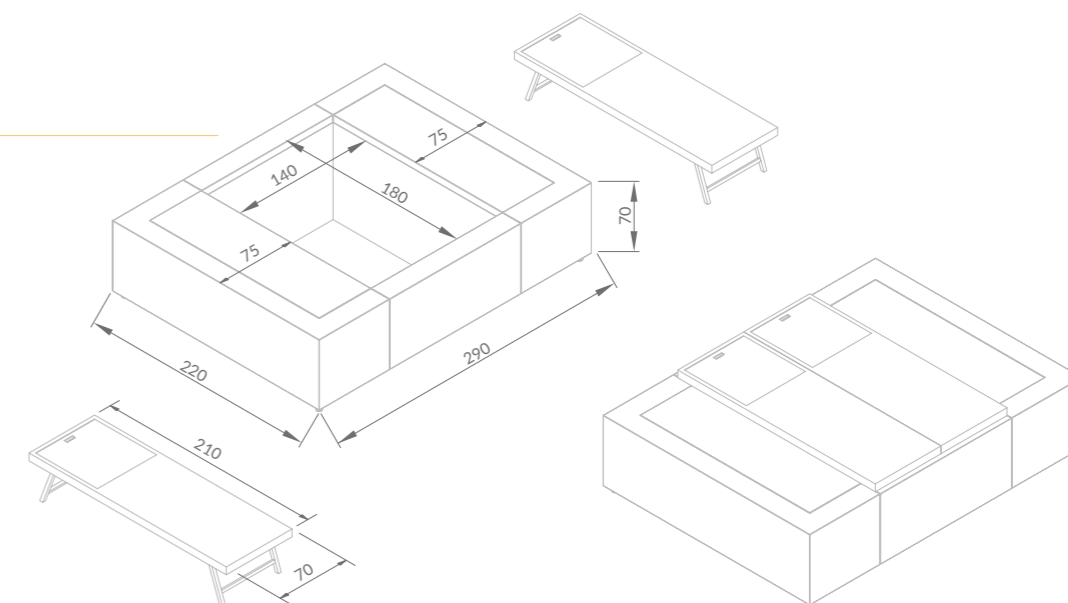

PISCINE
LAGHETTO[®]

info@piscinelaghetto.com www.piscinelaghetto.com

BLEIBEN SIE MIT UNS VERBUNDEN
STAY CONNECTED



Piscine Laghetto



piscinelaghetto



Agrisilos Srl - Piscine Laghetto

HÄNDLERN RESERVIERTER BEREICH
DEALER AREA



<https://areadealer.piscinelaghetto.com>

PLAYA